

QL3B ENKELVOUDIGE KOP

FILTERKOP EXCLUSIEF VOOR
EVERPURE-VERVANGPATRONEN

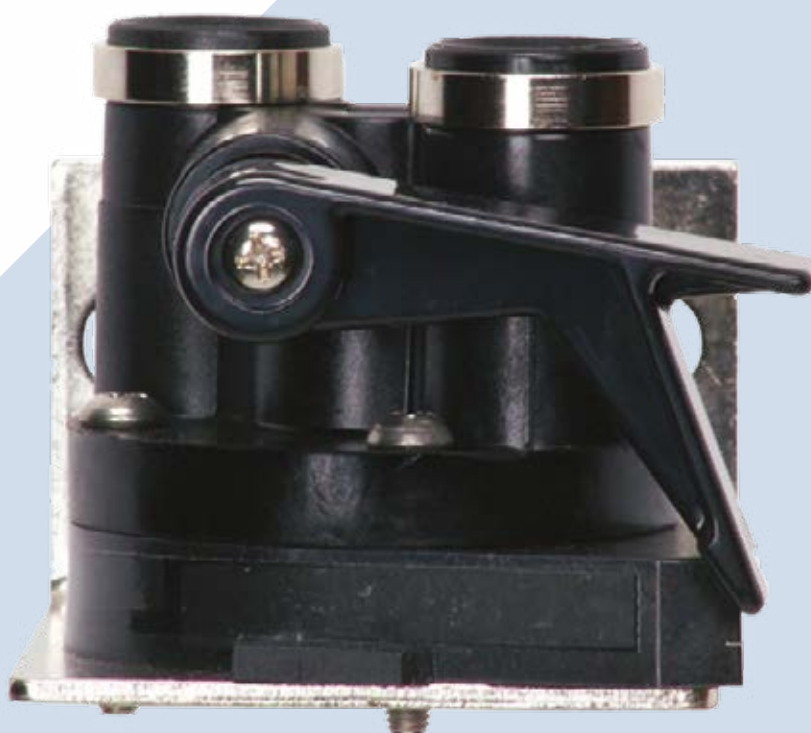

QL3B ENKELVOUDIGE KOP

FILTERKOP EXCLUSIEF VOOR EVERPURE-VERVANGPATRONEN

Artikelnummer systeem: 4312-13

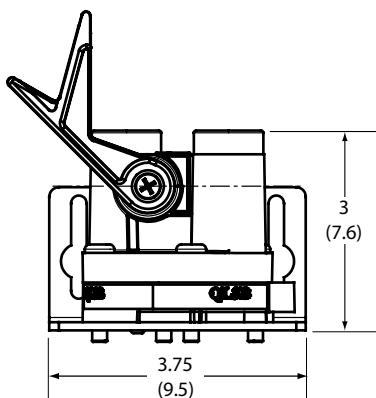

Eigenschappen en voordelen

- ▶ De filterkop heeft een commerciële kwaliteit en is exclusief ontworpen voor de Everpure-filterpatronen
- ▶ Inclusief ingebouwde afsluitklep
- ▶ Inclusief montagebeugel en schroeven
- ▶ Alle onderdelen die met vloeistof in aanraking komen, hebben de NSF®-extractietests doorstaan
- ▶ Corrosiebestendige hardware
- ▶ De stevige, duurzame constructie is ideaal voor foodservicetoepassing en verkoopautomaten
- ▶ Een duurzaam en stevig ontwerp, met een lange levensduur

Specificaties

- ▶ **Algemene afmetingen** 7,6 cm H x 9,5 cm B x 8,9 cm D
- ▶ **Elektrische aansluiting** Niet nodig

INSTALLATIETIPS

- ▶ Direct te monteren op vlakke ondergrond.
- ▶ Installeer verticaal zodat het patroon naar beneden hangt.
- ▶ Laat 6,35 cm ruimte vrij onder het patroon om het gemakkelijk te kunnen vervangen.
- ▶ Spoel de filter uit door water erdoor te laten stromen volgens de gebruiksaanwijzing.

GEBRUIKTIPS

- ▶ Vervang patronen regelmatig volgens een zesmaandelijks (6) programma voor preventief onderhoud.
- ▶ Vervang patronen wanneer de capaciteit is bereikt of de druk afneemt.
- ▶ Spoel de filter altijd uit bij het installeren en vervangen van patronen.

TOEPASSINGEN

- ▶ Foodservice
- ▶ Verkoopautomaten
- ▶ Kantoor koffie

www.pentair.eu

Alle vermelde handelsmerken en logo's van Pentair zijn eigendom van Pentair. Geregistreerde en niet-geregistreerde handelsmerken en logo's van derden zijn eigendom van hun respectieve eigenaars.

MKT-TS-198-NL-A © 2024 Pentair. Alle rechten voorbehouden.