

IQ SOFT

Intelligenter Enthärter

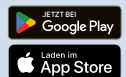

- Sie können Ihr Gerät über Ihr Smartphone programmieren.
- Überwachen Sie Ihren Wasserenthärter und Ihren Wasserverbrauch aus der Ferne.
- Erhalten Sie eine Benachrichtigung, wenn Ihr Salz nachgefüllt werden muss.





IQ SOFT

Intelligenter Enthärter

9 L / 12 L / 18 L / 25 L



MERKMALE

- ◆ 4 Tasten mit einfachen Kombinationen zur Eingabe der Einstellungen und zum Starten einer Regeneration. Die Info-Taste zeigt Anweisungen direkt auf dem Display an
- ◆ Größeres grafisches Display mit RGB-Farben
- ◆ Die Software umfasst 7 Sprachen
- ◆ Einfache Programmierung mit allen Einstellungen, außer Härte und Zeit/Datum, werksseitig auf optimale Werte eingestellt
- ◆ Ultrakompakte Stellfläche ermöglicht Einbau auch in engsten Stellen
- ◆ Hocheffiziente Regenerierung mit proportionaler Besalzung und intelligentem Reservealgorithmus
- ◆ Integrierte Griffe sorgen für eine einfache und leichte Installation
- ◆ Salzmangelanzeige
- ◆ Integrierter Bypass
- ◆ Urlaubsmodus
- ◆ Passen Sie Ihr Passwort, Ihre Parameter und Ihren Firmennamen mit dem USB-C-Stick individuell an
- ◆ Wi-Fi-Konnektivität

Unsere Wasserenthärter der Serie „IQ Soft“ sind die modernste Lösung zur Bekämpfung von hartem Wasser.

Dank ihrer kompakten Bauweise und ihres hochmodernen Designs tragen die Enthärter der Serie „IQ Soft“ zu einem bedeutenden Durchbruch in der Wasseraufbereitungsbranche bei. Kein anderer Enthärter kommt auch nur annähernd an seine hochwertigen Spezifikationen, die einfache Installation und die Vorteile des weichen Wassers heran.

Überwachen Sie Ihren Wasserverbrauch über Ihr Smartphone.

Während unser IQ Soft-Wasserenthärter Ihnen perfekt enthärtetes Wasser liefert, bietet seine Wi-Fi-Technologie Sorgenfreiheit, da Sie damit Ihren Wasserverbrauch überwachen und Ihren Enthärter über ein Smartphone oder Tablet-PC verwalten können. Mit dem „Urlaubsmodus“ der *ConnectMySoftener*-App können Sie beruhigt in den Urlaub fahren, da mit der App unnötiger Wasserverbrauch während Ihrer Abwesenheit vermieden wird. Unsere Wasserenthärter der Serie „IQ Soft“ sind die modernste Lösung zur Bekämpfung von hartem Wasser.

VORTEILE

- ➔ Dank der intuitiven Benutzeroberfläche werden Benutzer und Installateure schnell damit vertraut. Zudem ist jede Einstellungsänderung extrem einfach und schnell
- ➔ Optimale Ablesbarkeit und Anpassbarkeit der angezeigten Werte. Die RGB-Hintergrundbeleuchtung funktioniert wie eine Status-LED, um sofortige und direkte Rückmeldung zum tatsächlichen Status der App zu geben
- ➔ Passt sich perfekt für die Installation in den meisten europäischen Ländern an.
- ➔ Schnellstart-Verfahren und Sorgenfreiheit dank Gewissheit, dass das Produkt seine beste Leistung erbringt.
- ➔ Geeignet für Installationen auf kleinstem Raum und für Installationen unter der Spüle
- ➔ Der außergewöhnlich niedrige Spülwasserverbrauch pro Regeneration führt zu einem minimalen Salzverbrauch, mit einer Salzeinsparung von bis zu 20 % im Vergleich zum Vorgängermodell
- ➔ Ergonomisch und für den Einbau auf kleinstem Raum geeignet
- ➔ Kein unbemerkter Salzmangel; die verbleibende Salzmenge wird immer auf dem Display angezeigt. Wenn das System mit dem Wi-Fi verbunden ist, erhalten Sie auf *ConnectMySoftener* eine Benachrichtigung, wenn es Zeit ist, den Solebehälter nachzufüllen
- ➔ Einfache Installation und Systemwartung
- ➔ Der Urlaubsmodus vermeidet unnötige Regenerationen, was zu einem geringeren Wasser- und Salzverbrauch in Zeiten der Abwesenheit führt, während das Harzbett in einem optimalen Zustand gehalten wird
- ➔ Ermöglicht das schnelle Hochladen Ihrer Einstellungen und Anpassungen, wie z. B. Firmenname Service Assistenz-Telefonnummer direkt im Display
- ➔ Fachleute können den Enthärter über das *ConnectMySoftener*-Portal aus der Ferne überwachen. Hausbesitzer können sich über die *ConnectMySoftener*-App über den Status des Enthärters sowie den Wasser- und Salzverbrauch informieren lassen



WIR STELLEN VOR: DAS *CONNECTMYSOFTENER*-PORTAL FÜR IQ SOFT-KUNDEN!

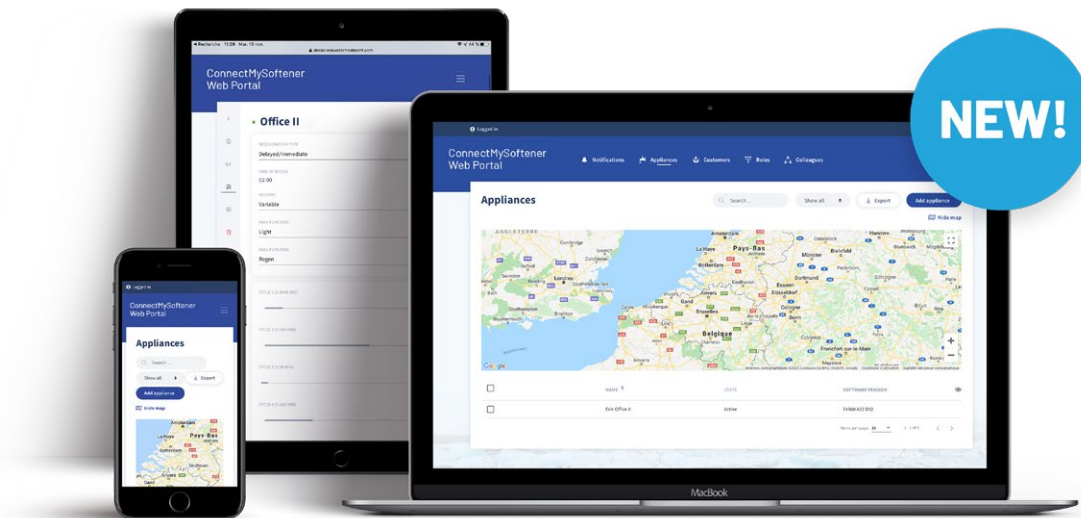

Wir möchten Sie an unser neues **Portal ConnectMySoftener** erinnern, das kürzlich eingeführt wurde:
<https://connectmysoftener.pentair.eu/login>

Der Installateur kann seine gesamten Geräte selbst „online“ steuern. Bitte beachten Sie, dass dieses neue Webportal speziell für IQ Soft-Kunden entwickelt wurde.

Das Portal *ConnectMySoftener* wurde entwickelt, um das Produkt optimal zu nutzen und unseren Installateuren optimalen Support zu bieten. Über das Portal können Installateure ihre Kundeninstallationen online überwachen und warten, und die Geräte über jeden Laptop, jedes Tablet oder Smartphone mit Internetverbindung aus der Ferne überwachen.

Bei Fragen zum Portal kontaktieren Sie uns bitte unter ConnectMySoftenerProSupportEU@pentair.com.

KUNDENVORTEILE

 **IMMER WACHSAM UND INFORMIERT**

 **EINZIGARTIGE 2-WEGE-KOMMUNIKATION**

 **BEDIENFREUNDLICHKEIT**

 **SPART ZEIT UND GELD**

 **UMFANGREICHES WARTUNGSPOTENTIAL**

 **GEOLOKALISIERUNG ALLER GERÄTE**

 **VERBESSERTES KUNDEN- UND DATENMANAGEMENT**

TECHNISCHE DATEN

LEISTUNGSMERKMALE	IQ Soft CS micro 0913 9 l	IQ Soft CS mini 0916 12 l	IQ Soft CS midi 0922 18 l	IQ Soft CS maxi 0930 25 l
Artikelnummer	S4035296	S4035297	S4035298	S4035299
Harzmenge (l)	9 l	12 l	18 l	25 l
Personenanzahl	1-2	3-6	5-8	7-8
Nenndurchflussrate (m ³ /h) (Resthärte 0 °f)	0,5 m ³ /h	0,7 m ³ /h	1,1 m ³ /h	1,5 m ³ /h
Nenndurchflussrate (m ³ /h) (Resthärte 5-10 °f)	0,6 m ³ /h	0,9 m ³ /h	1,3 m ³ /h	1,8 m ³ /h
Spitzendurchflussrate (m ³ /h) (Resthärte 5-10 °f)	0,9 m ³ /h	1,2 m ³ /h	1,8 m ³ /h	2,5 m ³ /h
Salzdosierung g/Harz (Standardeinstellungen)	80 g/l	80 g/l	80 g/l	80 g/l
Salzverbrauch pro Regeneration (kg)	0,7 kg	1,0 kg	1,4 kg	2,0 kg
Wasserverbrauch pro Regeneration (l)	38 l	51 l	74 l	98 l
Enthärterkapazität °f x m ³	43,6 °f • m ³	58,1 °f • m ³	87,1 °f • m ³	121,0 °f • m ³
Kapazität in m ³ bei 30 °f Zulaufwasserhärte und 10 °f Resthärteeinstellung	2,2 m ³	2,9 m ³	4,4 m ³	6,1 m ³
Ein-/Ausgangsanschlüsse	3/4" BSPT	3/4" BSPT	3/4" BSPT	3/4" BSPT
Abflussanschluss	1/2" Schlauch	1/2" Schlauch	1/2" Schlauch	1/2" Schlauch
Behältergröße	9x13	9x16	9x22	9x32
Betriebsdruck min./max. (bar)	1,4 / 8,3			
Betriebstemperatur min./max. (°C)	2 / 48			
Elektrischer Anschluss (V/Hz)	230 AC /12 V AC - 50/60 Hz			
Maximaler Stromverbrauch (VA)	6,5			
Einschließlich Zubehör	Kunststoff-Bypass - Universal-Härtetest-Kit, Einzelflasche, °f/°d - Spannungswandler 230-12 V AC - 3/4 BSP-Ein-/Ausgangssteckeranschlussatz - 3 m verstärkter Abflussanschluss mit 2 Schellen - Luftspalt mit doppeltem Abflussanschluss			
Regenerationstyp	Hocheffiziente Regenerierung mit intelligenter Reserve & proportionaler Besalzung			
Systemschnittstelle	Mehrsprachige RGB-Grafikanzeige			
Salzbehälterkapazität in kg	13,0 kg	17,0 kg	23,0 kg	35,0 kg
Produktbreite	280 mm	280 mm	280 mm	280 mm
Produktgröße	497 mm	575 mm	728 mm	982 mm
Produkttiefe	438 mm	438 mm	438 mm	438 mm
Produkttiefe mit montiertem Bypass	540 mm	540 mm	540 mm	540 mm
Produktgewicht	15,5 kg	20,0 kg	26,5 kg	36,0 kg
Verpackungsgröße (BxLxH) mm	400 x 480 x 680	400 x 480 x 680	470 x 320 x 760	470 x 302 x 1020
Stückzahl pro Palette	7	7	7	7

Hinweis: Alle Berechnungen basieren auf einem Salzdosierungs-Einstellstandard der PCB. Die Enthärterinstallation berücksichtigt einen Vorfilter aus einem 10"-Filtergehäuse (Pentair-Artikelnummer 150543) und eine gewickelte 10" 100-Mikron-Patrone (Pentair-Artikelnummer WWPI00P10).

* Richtwerte. Erzeugbarer max. Durchfluss zur Berücksichtigung der erforderlichen Betriebsgeschwindigkeit für einen optimalen Ionenaustausch gemäß den Empfehlungen der Harzhersteller, unabhängig vom Eintrittsdruck.

** Die Werte können in Abhängigkeit von den örtlichen Bedingungen und der Programmierung schwanken. Alle Verbrauchswerte beziehen sich auf einen Eintrittsdruck von 3 bar.



ZUBEHÖR

- ◆ Kunststoff-Bypass
- ◆ Universal-Härte-Testkit, Einzelflasche, °f/°d
- ◆ Spannungswandler 230-12 V
- ◆ ¾ BSP Ein-/Ausgangssteckeranschlussatz
- ◆ 3 m verstärkter Abflussanschluss mit 4 Schellen
- ◆ Luftspalt mit doppeltem Abflussanschluss

UMRISSZEICHNUNGEN

IQ Soft Wasserenthärter 25 l

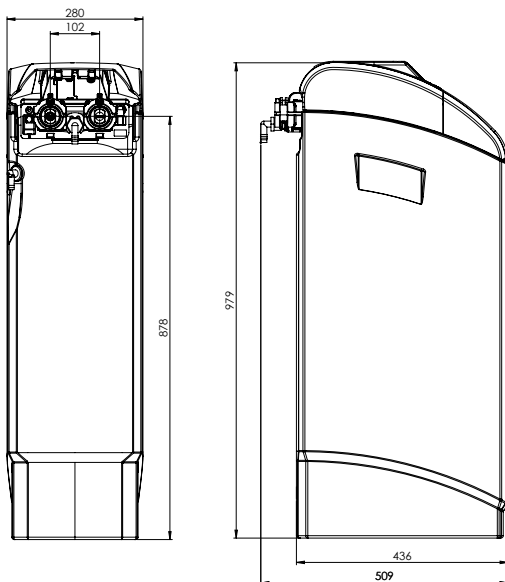

IQ Soft Wasserenthärter 18 l

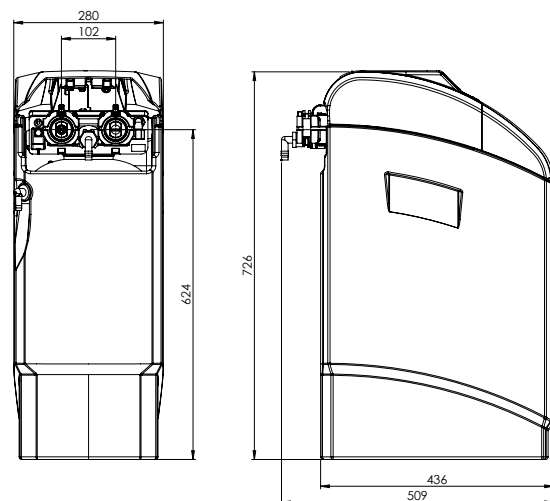

IQ Soft Wasserenthärter 12 l

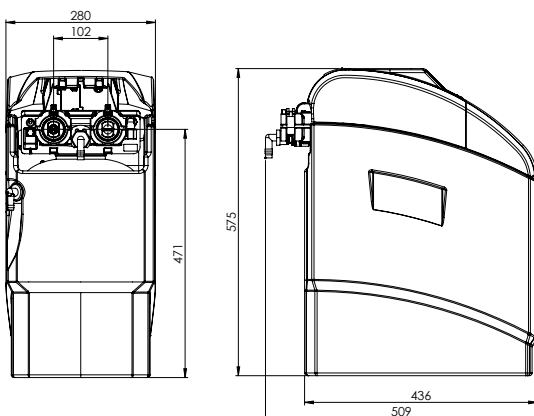

IQ Soft Wasserenthärter 9 l

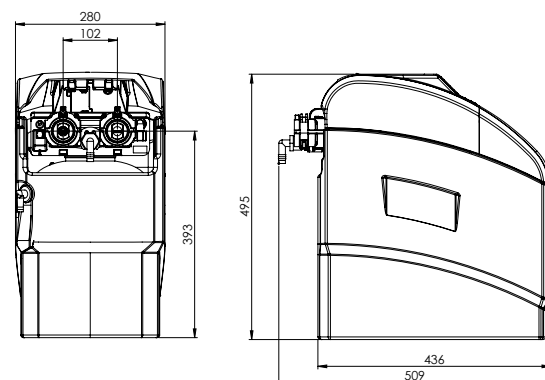

www.pentair.eu

Alle angegebenen Pentair-Warenzeichen und -Logos sind Eigentum von Pentair. Eingetragene oder nicht eingetragene Warenzeichen und Logos von Drittherstellern sind Eigentum ihrer jeweiligen Inhaber.

MKT-TS-184-DE-C © 2024 Pentair. Alle Rechte vorbehalten.