

SLIMLINE

Slimme ontharder



Verbonden



SLIMLINE

Waterontharder
12 L / 15 L / 30 L



KENMERKEN

- ◆ 4 knoppen met eenvoudige combinaties om instellingen in te voeren en een regeneratie te starten. Infoknop toont instructies rechtstreeks op het display
- ◆ Groter grafisch display met RGB-kleuren
- ◆ Software is beschikbaar in 7 talen
- ◆ Gemakkelijk te programmeren, alle instellingen, behalve hardheid en tijd/datum, zijn in de fabriek ingesteld op de beste waarden
- ◆ Compacte afmetingen
- ◆ Uiterst doeltreffende regeneratie met proportionele bezouting en algoritme voor slimme reserve
- ◆ Gemakkelijk en eenvoudig te installeren dankzij de geïntegreerde handgrepen
- ◆ Zoutalarm
- ◆ Geïntegreerde by-pass
- ◆ Vakantiemodus
- ◆ Personaliseer uw wachtwoord om uw ontharder bij te vullen, uw parameters en uw bedrijfsnaam met USB-C-stick
- ◆ Wifiverbinding*

* Alleen op SKU's die deze functie hebben

Onze SlimLine-systemen voor waterbehandeling beschermen u en uw woning.

De SlimLine-ontharders zijn met de nieuwste technologie uitgerust. Daardoor bieden ze de beste prestaties en garanderen ze een zorgeloze aanvoer van water.

Dankzij de wifiverbinding die als optie beschikbaar is, kunnen gebruikers de SlimLine bedienen via de [ConnectMySoftener-app van Pentair](#), terwijl professionals toegang hebben tot het [ConnectMySoftener-portaal](#).

SlimLine is verkrijgbaar met of zonder wifiverbinding. Als u meer wilt weten over welke versie connectiviteit biedt, raadpleeg dan onze catalogus of prijslijst

DOWNLOAD NU DE APP!



VOORDELEN

- ➔ Dankzij de intuïtieve gebruikersinterface zijn gebruikers en installateurs er snel mee vertrouwd en elke wijziging van een instelling is zeer eenvoudig en snel
- ➔ Optimale leesbaarheid en aanpasbaarheid van de weergegeven waarden. RGB-achtergrondverlichting werkt als een statusled om onmiddellijk en eenvoudig feedback te geven over de actuele status van het toestel
- ➔ Perfect voor installatie in de meeste Europese landen.
- ➔ Snelle opstartprocedure en gemoedsrust dat het product de beste prestaties levert.
- ➔ Geschikt voor installaties waarbij ruimtebesparing belangrijk is
- ➔ Het uitzonderlijk lage gebruik van spoelwater per regeneratie zorgt voor een minimaal zoutverbruik - tot 20% zoutbesparing vergeleken met het vorige model
- ➔ Ergonomisch en geschikt om zelfs in de kleinste ruimtes geïnstalleerd te worden
- ➔ Het zout raakt nooit op zonder dat u het merkt, het resterende zoutpercentage wordt altijd weergegeven op het display. Als het systeem is verbonden met wifi, krijgt u een melding op ConnectMySoftener wanneer het tijd is om de pekelbak bij te vullen.
- ➔ Vereenvoudigde installatie en onderhoud van het systeem
- ➔ De vakantiemodus voorkomt onnodig regenereren. Dat verlaagt het water- en zoutverbruik tijdens uw afwezigheid, terwijl het harsbed in optimale toestand blijft
- ➔ Maakt het mogelijk om snel uw instellingen en persoonlijke aanpassingen rechtstreeks op het display te uploaden, zoals uw bedrijfsnaam en telefoonnummer van de klantenservice
- ➔ Professionals kunnen de ontharder op afstand controleren via het ConnectMySoftener-portaal en huiseigenaren kunnen via de ConnectMySoftener-app meldingen krijgen over de status van de ontharder en het water- en zoutverbruik.

TECHNISCHE SPECIFICATIES

KENMERKEN	SlimLine CS mini 10x15 12 l	SlimLine CS midi 10x19 15 l	SlimLine CS maxi 1030 28 l
Artikelnummer	S4035289	S4035290	S4035387
Harsvolume (l)	12 l	15 l	28 l
Aantal personen	1-2	5-6	7-8
Nominaal debiet (m ³ /u) (resthardheid 0 ^o f)	0,7 m ³ /u	0,9 m ³ /u	1,7 m ³ /u
Nominaal debiet (m ³ /u) (resthardheid 5-10 ^o f)	0,9 m ³ /u	1,1 m ³ /u	2,0 m ³ /u
Piekdebiet (m ³ /u) (resthardheid 5-10 ^o f)	1,2 m ³ /u	1,5 m ³ /u	2,8 m ³ /u
Zoutdosering g/hars (standaardinstellingen)	80 g/l	80 g/l	80 g/l
Zoutverbruik per regeneratie (kg)	1,0 kg	1,2 kg	2,2 kg
Waterverbruik per regeneratie (l)	51 l	64 l	110 l
Capaciteit van de ontharder °f x m ³	58,1 °f • m ³	72,6 °f • m ³	135,5 °f • m ³
Capaciteit in m ³ bij een hardheid van 30 ^o f van het ingaande water en bij een instelling van 10 ^o f voor de resthardheid	2,9 m ³	3,6 m ³	6,8 m ³
Aansluitingen in-/uitgang	3/4" BSPT	3/4" BSPT	3/4" BSPT
Afvoeraansluiting	1/2" slang	1/2" slang	1/2" slang
Dimensies van de tank	10x15	10x19	10x30
Bedrijfsdruk min/max (bar/MPa)	1,4 / 8,3 - 0,14 / 0,83		
Bedrijfstemperatuur min/max(°C)	3 / 40		
Elektrische aansluiting (V/Hz)	230 VAC/12 VAC - 50/60 Hz		
Max. energieverbruik (W)	6 W		
Accessoires inbegrepen	Kunststof bypass - Spanningstransformator 230-12 V AC - Kit met mannelijke 3/4 BSP aansluiting in-/uitgang - Versterkte afvoerleiding van 3 m met 2 klemmen - Luchtspleet met dubbele afvoeraansluiting		
Type van regeneratie	Uiterst doeltreffende regeneratie met slimme reserve en proportionele bezouting		
Systeeminterface	Meertalig RGB grafisch display		
Capaciteit van zoutcompartiment in kg	25,0 kg	37,0 kg	65,0 kg
Breedte product	352 mm	352 mm	391 mm
Hoogte product	546 mm	680 mm	965 mm
Diepte product	442 mm	442 mm	467 mm
Diepte product met gemonteerde bypass	525 mm	525 mm	550 mm
Gewicht van het product	19,5 kg	25,0 kg	41,0 kg
Afmetingen verpakking (b x l x h) mm	390x480x580	390x480x710	390x480x1010
Hoeveelheid per pallet	12	12	6

Opmerking: Alle berekeningen zijn gebaseerd op een standaard zoutdosering van de PCB. De installatie van de ontharder houdt rekening met een voorfilter in een behuizing van 10" (Pentair ref. 150543) en een wikkelpatroon van 10" 100 micron (Pentair ref. WWPI00P10).

* Indicatieve gegevens. Maximumdebiet dat opgewekt moet worden om de vereiste bedrijfsnelheid te respecteren met het oog op een optimale ionenuitwisseling, volgens de aanbevelingen van de harsproducent, ongeacht de ingangsdruk.

** Waarden kunnen verschillen naargelang lokale omstandigheden en programmering. Alle verbruikswaarden zijn gebaseerd op een ingangsdruk van 3 bar.



SCHEMA'S

SlimLine CS mini 1015 12 l

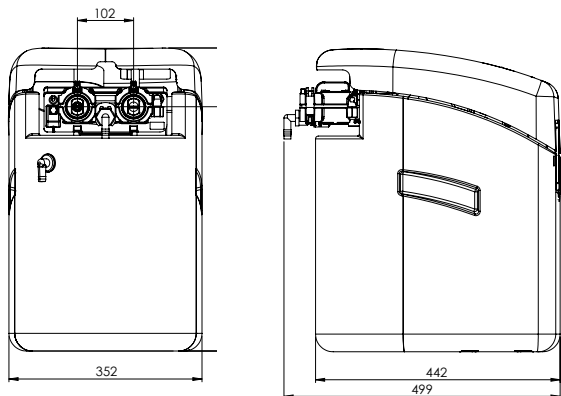

SlimLine CS maxi 1030 28 l

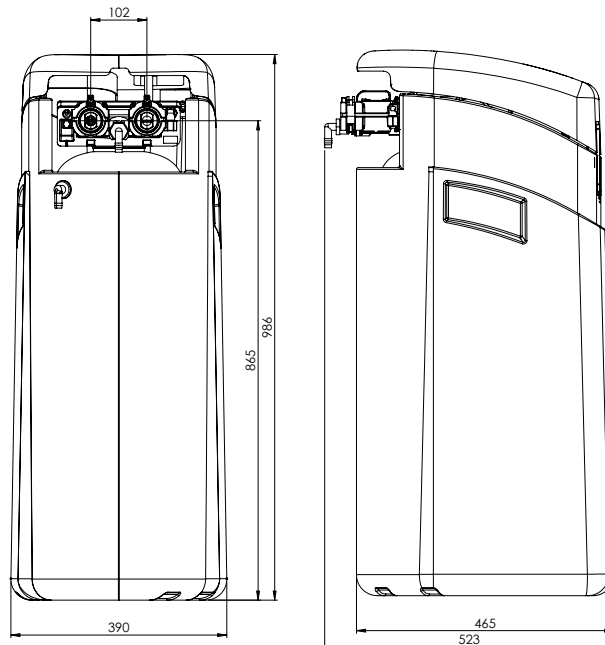

SlimLine CS midi 1018 15 l

