

RO-2500

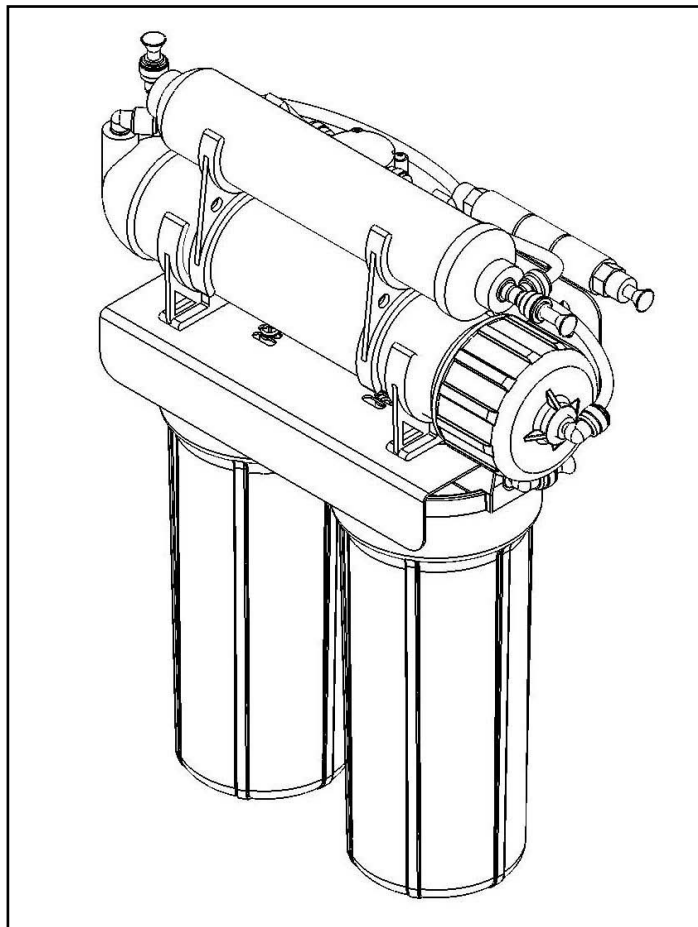

RO-2500

EN	4-STAGE REVERSE OSMOSIS WATER FILTRATION SYSTEM INSTALLATION AND OPERATING INSTRUCTIONS	P.2
FR	INSTRUCTIONS D'INSTALLATION ET D'UTILISATION SYSTÈME D'OSMOSE INVERSE «4 ÉTAPES»	P.18
DE	4-STÜFIGE UMKEHROSMOSE-WASSERFILTERANLAGE EINBAU-UND BETRIEBSANLEITUNG.....	P.34
ES	INSTRUCCIONES DE INSTALACIÓN Y FUNCIONAMIENTO DEL SISTEMA DE FILTRADO DEL AGUA POR ÓSMOSIS INVERSA DE 4 ETAPAS	P.50
IT	SISTEMA DI FILTRAGGIO DELL'ACQUA A OSMOSI INVERSA A 4 FASI ISTRUZIONI PER L'INSTALLAZIONE E PER L'USO	P.66

TABLE OF CONTENTS

1	PRECAUTIONS	P. 3
2	INSTALLATION	P. 5
3	OPTIONAL INSTALLATION	P. 11
4	REPLACING THE PRE-FILTER AND POST-FILTER CARTRIDGES	P. 13
5	REPLACING THE 3RD STAGE REVERSE OSMOSIS MEMBRANE	P. 15
6	TROUBLESHOOTING	P. 16
7	SPARE PARTS	P. 82

1 - PRECAUTIONS

IMPORTANT: Before installing this reverse osmosis system, make certain your water supply complies with the following operating specifications. Failure to do so may reduce the effectiveness of the system and will void the warranty.

Specifications

Thin Film Membrane:	TFM-36
Feed Water Pressure:	2.75–6.9 bar (40 to 100 psi)
Temperature Range:	4.4–37.7°C (40–100°F)
TDS:	2000 ppm
Maximum Hardness*:	171 mg/L (10 gpg)
Sulphide, Iron and Manganese†:	0 ppm <0.1 ppm
Chlorine in Water Supply:	Less than 2 ppm
pH Limits:	3–11
Daily Product Water Rate‡:	44.5 Lpd (11.76 gpd)
TDS Rejection:	92–99%
Turbidity:	5 NTU Max

* If the hardness of your water is above 171 mg/L (10 gpg), lime scale will build up rapidly on the membrane. Scale build-up will plug the membrane and make the system ineffective. We do not recommend these reverse osmosis systems to be used with water in excess of 171 mg/L (10 gpg) hardness.

† A maximum total level of approximately 0.01 ppm sulphide, iron or manganese is permissible. See your local dealer to reduce these substances in your water.

‡Based on manufacturer's internal testing.

Parts Included: (See back of manual for diagram)

Pre-assembled filter system (mounting bracket, membrane housing, membrane, pre- and post-filter housings and pre- and post-filter cartridges).

- Reverse osmosis membrane
- Inlet supply adapter
- Drain clamp
- 1/4" Tubing
- Tank valve
- Storage tank
- Chrome faucet
- Feed tubing
- Sump wrenches
- 3/8" Tubing

Tools and Materials Required

- Hand or electric drill (cordless preferred)
- (2) Adjustable wrenches
- Slotted and Phillips screwdrivers
- File
- Safety glasses
- Drill bits: 1/8", 3/16", 1/4", 3/8"
- If sink does not have hole for separate faucet:**
- Centre punch
- Cone-shaped grinding wheel
- 1 1/4" hole saw or drill bit
- Safety mask

NOTE: All tools may not be necessary for installation.

Read installation procedures before starting to determine what tools are necessary.

System Dimensions

Overall Dimensions:	34.29 cm W x 12.7 cm D x 43.8 cm H (13½" W x 5½" D x 17¼" H)
Weight:	7.84 kg (17.3 lbs.)
Tank Dimensions:	34.29 cm W x 20.32 cm D x 22.86 cm H (13½" W x 8" D x 9" H)
Tank Capacity Max:	4.9 L (1.3 gal.)
Tank Air Pressure Empty:	0.34 to 0.48 bar (5 to 7 psi)
Tank Weight (Full):	6.5 kg (14.5 lbs.)

1 - PRECAUTIONS

General

WARNING: Do not use with water that is microbiologically unsafe or of unknown quality without adequate disinfection before or after the system.

CAUTION: Filter must be protected against freezing, which can cause cracking of the filter and water leakage.

CAUTION: Because of the product's limited service life and to prevent costly repairs or possible water damage, we strongly recommend that the bottom of all plastic housings be replaced every five years for clear and ten years for opaque. If the bottom of your housing has been in use for longer than this period, it should be replaced immediately. Date the bottom of any new or replacement housing to indicate the next recommended replacement date.

NOTE:

- Your water must be within required limits for satisfactory operation. If not, your membrane life may be shortened and your warranty will be voided (*see chapter "Specifications"*).
- This reverse osmosis system will not protect against disease-causing bacteria or remove naturally-occurring harmless bacteria.
- Install on cold water line only.
- Do not use wicking or sealer to fit connections into the cap of the filter. Teflon® tape is recommended.
- Make certain that installation complies with all state and local laws and regulations.
- The replacement cartridges and reverse osmosis membrane included with this system have limited service lives. Changes in taste, odour, and colour of the water being filtered indicate that the cartridge should be replaced (*see chapters "Replacing the Pre- and Post- Filters" and "Replacing the Membrane"*).
- After prolonged periods of non-use (such as during a vacation) it is recommended that the system be flushed for 5 minutes before it is used.
- A drinking water cartridge may contain carbon fines (very fine black powder). After installation, flush the cartridge for 5 minutes to remove the carbon fines before using the water.
- It is recommended that you run the tap at least 20 seconds prior to using water for drinking or cooking purposes.
- The contaminants or other substances removed or reduced by this water treatment device are not necessarily present in your water.

Ro membrane precautions

CAUTION: Chlorine will destroy the TFM-36 membrane. If you use the RO-2500 with a chlorinated or periodically-chlorinated water supply, it is ABSOLUTELY NECESSARY to use a carbon pre-filter (included with the system). This carbon pre-filter should be changed at least every 3 months to avoid chlorine bypass. See Warranty for disclaimers and limitations that apply to the TFM-36 membrane.

NOTE:

- To make sure no chlorine is present in the water that reaches the membrane, you may want to use a chlorine test kit to check the brine/reject water that flows from the membrane to the drain. No chlorine should be detected.
- The TFM-36 membrane is resistant to naturally-occurring bacteria.

How reverse osmosis works

The RO-2500 Reverse Osmosis (RO) System uses a semi-permeable membrane to reduce dissolved salts and minerals, improving the taste and odour of your water. The RO membrane is made of layers of micron-thin film wound around a hollow centre core. Water molecules can pass through the membrane, but dissolved salts and minerals are rejected.

The RO-2500 Reverse Osmosis System features 4-stage filter action. Your water supply is pre-filtered to reduce dirt and chlorine that may foul the membrane. The RO membrane separates this pre-filtered water into PRODUCT WATER and DRAIN or REJECT WATER. Incoming water pressure forces the product water through the membrane and into the storage tank. Dissolved solids and other contaminants cannot pass through the membrane and are sent to the drain as reject water. When you open the drinking water faucet, product water is drawn from the storage tank through an activated carbon post-filter, providing you with cleaner, great-tasting water.

For each liter of water produced, several liters are discharged as reject water. The storage tank can hold up to 4.9 L (1.3 gallons) of water at a time, for drinking and cooking needs. When used under the chapter "Specifications" of the manual, your Reverse Osmosis membranes should last 12-24 months.

Basic installation procedure guidelines

- For standard, under-sink installation on 10 mm (3/8") steel, brass or copper cold water line.
- Please read all instructions and precautions before installing and using your RO-2500.
- Numbered diagrams correspond with numbered steps.

2 - INSTALLATION

- Read all installation and operating instructions before installing and using your RO system.
- Numbered diagrams correspond with numbered steps.

1 - Installing the water supply adapter

The supply adapter fits 1/2" 14 NPS threads. If local codes permit, it may be used to connect the RO-2500 to the cold water supply line. If local codes do not permit the use of the supply adapter, alternate connectors can be obtained from your local plumbing wholesaler.

Directions

- (A) Turn off cold water inlet supply line. If cold water line does not have a shut-off valve under the sink, you should install one.
- (B) Turn on the cold water faucet and allow all water to drain from line.
- (C) Disconnect cold water line from 1/2" 14 NPS threaded stub on bottom of main faucet.
- (D) Using the nut that previously connected the cold water line to the faucet, screw the cold water line to the male supply adapter threads.

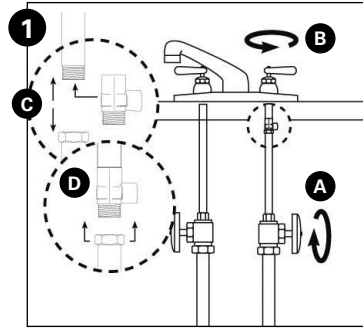

2 - Selecting the faucet location

The drinking water faucet should be positioned with function, convenience and appearance in mind. An adequate flat area is required to allow faucet base to rest securely. The faucet fits through a 1 1/4" hole. Most sinks have pre-drilled 1 1/2" or 1 3/8" diameter holes designed for spray hoses. The drinking water faucet may be installed using one of these holes, despite their larger size. If these pre-drilled holes cannot be used or are in an inconvenient location, it will be necessary to drill a 1 1/4" hole in the sink or through countertop next to the sink for the faucet.

CAUTION: This procedure may generate dusts which can cause severe irritation if inhaled or come in contact with the eyes. The use of safety glasses and safety mask for this procedure is recommended.

CAUTION: Do not attempt to drill through an all-porcelain or porcelain-coated sink. For applications on these types of sinks we recommend using the sprayer hole or mounting the faucet through the countertop.

CAUTION: When drilling through a countertop make sure the area below the drilled area is free of wiring and piping. Make certain that you have ample room to make the proper connections to the bottom of the faucet.

CAUTION: Do not drill through a countertop that is more than 1" thick.

CAUTION: Do not attempt to drill through a tiled, marble, granite or similar countertop. Consult a plumber or the countertop manufacturer for advice or assistance.

The following instructions apply to stainless steel sinks **ONLY**.

- (A) Line bottom of sink with newspaper to prevent shavings, parts or tools from falling down the drain.
- (B) Place masking tape over the area to be drilled to help prevent scratches if drill bit slips.
- (C) Mark point with centre punch. Use a 1/4" drill bit to drill a pilot hole through sink.
- (D) Use a 1 1/4" hole saw to enlarge hole. Smooth rough edges with a file.

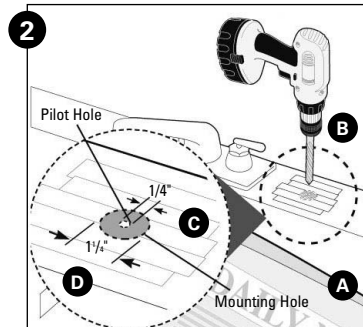

2 - INSTALLATION

3 - Mounting the Faucet

- (A) Loosen stem-nut on faucet; remove metal "C" disc (if attached).
- (B) Attach large diameter 3/8" drain tube to barb fitting at the faucet base. This tube should be long enough to reach the drain clamp in Step 4.
- (C) Attach small diameter 1/4" drain tube to other barb fitting at faucet base. This tube should be long enough to reach right side of the RO Assembly.
- (D) Slide chrome plate and black rubber washer onto faucet by threading both drain tubes through the holes on the plate and washer.
- (E) Slide lock washer down threaded section and thread stem nut on. Do NOT tighten nut at this time.
- (F) Use a marker to mark one end of the tubing 5/8" from the end. Put the tubing insert into the tube. Slide the nut over the tubing. Slide the ferrule over the tubing. Wet the tubing end. Push the tubing into the bottom of the faucet stub up to the mark. Slide the ferrule up. Slide the nut up and screw it to the faucet. Tighten until slight resistance is felt.

NOTE: DO NOT overtighten the 1/4" compression nut. Snug down and tighten further only if leaks appear after putting the system into operation.

- (G) Holding the faucet, feed the three tubes through the hole in the sink. Position the faucet handle at a desired location.
- (I) Centre the faucet and slip "C" disc between the white extension and the bottom of the counter or sink. Tighten the stem nut with a wrench until it is tight.
- (J) Firmly insert goose-neck spout into faucet base.

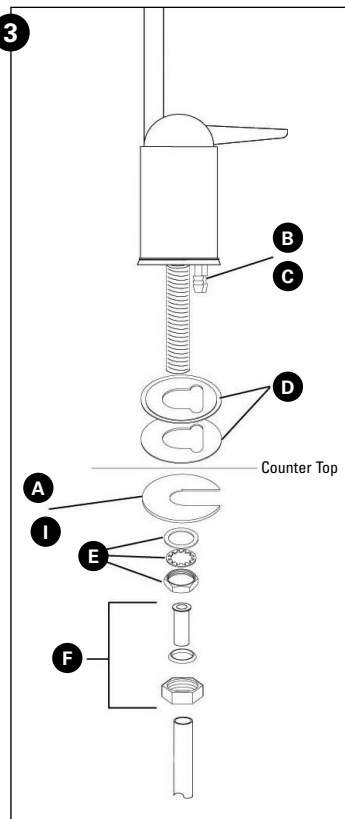

2 - INSTALLATION

4 - Installing the Drain Clamp

NOTE:

- If you have a single-basin sink with a disposal unit, call your local plumber or installer for options.
 - Before installing the drain clamp, check the drainpipes under the sink for corrosion. Corroded pipes should be replaced before continuing with installation.
- (A) Attach the drain clamp to a vertical section of the drainpipe, about 6" above the trap. Make sure the opening on the drain clamp is facing towards the drinking water faucet (see diagram on previous page).
 - (B) Using the fitting hole of the drain clamp as a guide, drill a 1/4" hole through one side of the drainpipe.
 - (C) Remove the drain clamp from the drainpipe and enlarge the hole with a 3/8" drill bit. Use a file to remove rough edges from the drilled hole.
 - (D) Make sure the black rubber gasket is adhered to the inside of the drain clamp and place the drain clamp assembly over the drilled hole. Look through the hole and position the clamp so that the centre of the clamp hole is slightly higher (about 1/16") than the centre of the drilled hole. Tighten the clamp securely.
 - (E) Screw the plastic compression nut onto the drain clamp until hand-tight.

5 - Connecting the Faucet to the Drain

CAUTION: This is a gravity drain line. Any loops, kinks or sharp bends must be eliminated before proceeding. Failure to create a straight line to the drain may result in reject water leaking through the air gap in the faucet onto the countertop and below the faucet.

- (A) Align the larger reject (3/8") tubing from the faucet with the compression nut on the drain clamp. Create as straight and smooth a path as possible with the tubing. Do not kink tube. Cut the tubing squarely below the nut and remove the internal and external burrs.
- (B) Loosen the compression nut two complete turns. Insert the tubing into the nut until it stops. Tighten with fingers, then tighten 1 to 2 turns with a wrench.

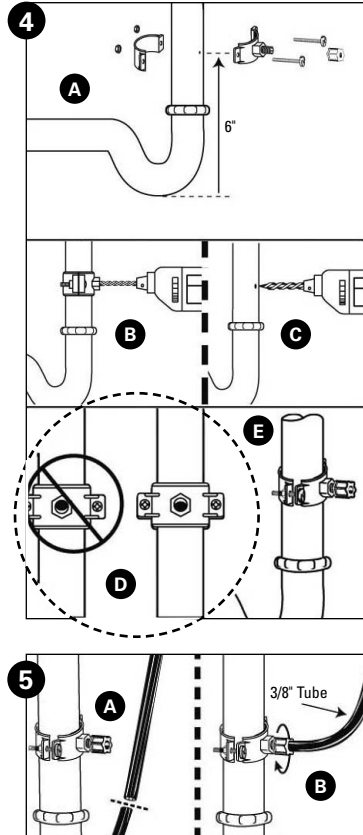

2 - INSTALLATION

6 - Installation of Mounting Screws

- (A) If system is being installed under the kitchen sink, locate it on back or right wall. Make sure to allow ample space for installation. To change the filter cartridges, a minimum of $1\frac{1}{2}$ " of clearance is required underneath the filter housings. A minimum of 2" of clearance from the left side of the unit is also required or 5" from the left bracket mounting screw hole.
- (B) Install mounting screws at least 15" from cabinet floor and $7\frac{1}{2}$ " apart. Leave a $\frac{5}{16}$ " space between the head of the screw and the wall to slip bracket onto screws.

NOTE: Each connection fitting on the RO Assembly has a plug that must be removed before inserting tubing. Push in on the collar and pull the plug out.

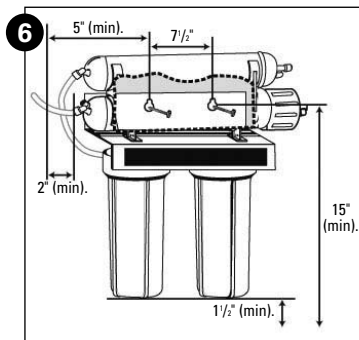

7 - Connecting the Faucet to the System

- (A) Locate the reject tubing (reject water line) from the drinking water faucet. This tube is the smaller of the two. Place a mark on the tubing $\frac{5}{8}$ " from the end. Moisten the end of the tubing with water and insert tubing into the quick-connect fitting on the flow restrictor found on the right side of system behind the membrane. If tubing is not firmly connected, leaking will occur. It is important for the tubing to be inserted all the way until the mark is flush with the outer edge of the quick-connect insert.

NOTE: Tubing may be quickly and easily removed from the fitting if necessary by pressing the collar around the fitting then pulling the tubing with your other hand.

- (B) The faucet tube from the bottom of the threaded metal tube is inserted into the post filter. The fitting is at the top left of the RO System. Push the free end of the tubing into the quick connect fitting.

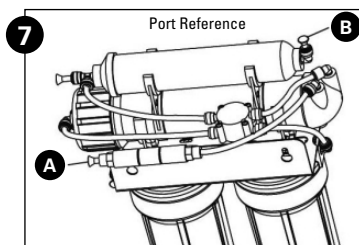

8 - Connecting the Storage Tank to the System

CAUTION: When tank is full, it weighs approximately 6.5 kg (14.5 lbs.) Provide ample support under the tank.

- (A) To prevent leaks, apply 3 or more wraps of Teflon® tape to threads on tank. Thread the tank valve onto the top of the tank opening. Turn tank so handle is in line with tubing.

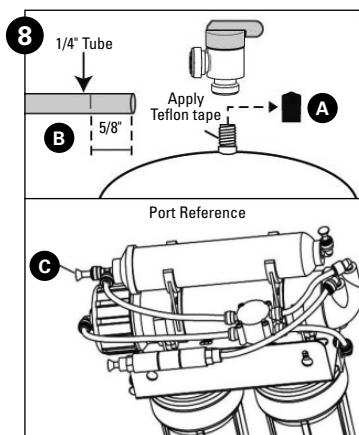

2 - INSTALLATION

CAUTION: The tank/valve connection will leak if not properly sealed. Teflon tape will normally seal the threaded connection.

- (B) Locate the 1/4" tubing. Place a mark on the tubing 5/8" from each end. Moisten one end of the tubing with water and insert with a twisting motion into the port of the tank valve until the 5/8" mark is flush with the quick connect fitting. Then locate the tank near the system's installation area.
- (C) Cut the tubing to correct length. Install free end of tubing into white quick-connect fitting on the post filter tee on the right side. Do not cut tubing.

- (D) Place entire system over mounting screws on wall and slide down.

CAUTION: Make certain system is firmly attached to wall to prevent it from falling and possibly becoming damaged.

NOTE: Use caution not to bend or pinch the tubing behind the system while attaching to mounting screws.

9 - Connecting the Supply Adapter and Inlet Filter

- (A) Locate remaining length of 1/4" plastic tubing.
- (B) Push into quick connect fitting on the right side of system.
- (C) Cut the tube to a length that will allow connection to the cold water supply fitting. Ensure the tubing does not kink. Push the tube into the fitting.

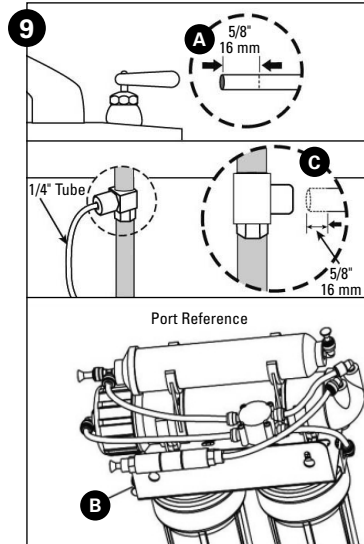

10 - Installing the Membrane

- (A) Remove tube attached to membrane housing by pressing in the white collar around the fitting while pulling the tubing with your other hand.
- (B) Hold the membrane housing with one hand and turn the cap (wrench provided) with other hand to remove. To make it easier to hold the membrane housing, you may want to remove the post-filter.
- (C) With clean hands (sanitary gloves preferred), remove the membrane from the plastic bag. **HANDLE WITH CARE.**

CAUTION: Do not unwrap the tape around the membrane, as it is part of the membrane. Do not squeeze membrane.

- (D) With the double O-ring side first, push membrane into housing until it stops. About 1/8" of the membrane's plastic core will stick out beyond the housing.

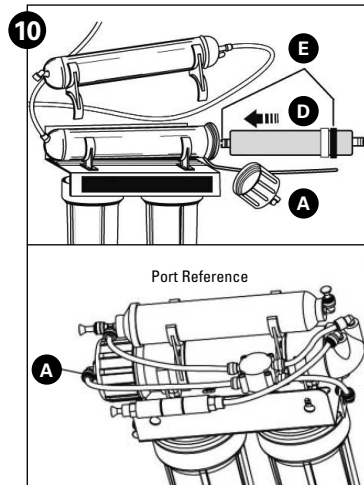

2 - INSTALLATION

- (E) Use clean silicone grease (pack is included with the system) to lubricate both O-rings and the brine seal. Hand-tighten membrane housing cap until you feel resistance, then tighten an additional 1/2 turn. Do not over-tighten.
- (F) Reinsert the tube by pushing it into the quick connect fitting.

11 - Faucet Operation

- (A) For controlled water flow, push the handle down.
- (B) For constant water flow, lift the faucet handle to lock it in the open position.

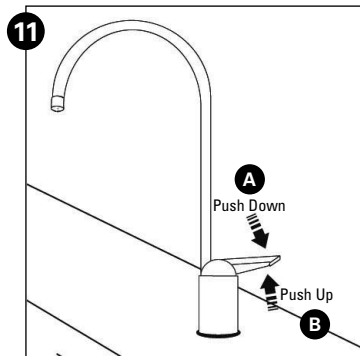

12 - System Start-up

NOTE:

- The reverse osmosis membrane is treated with a food grade sanitizing agent that may cause an undesirable taste. Although it is not harmful, it should be flushed from the system.
- The post-polishing filter may contain fine black carbon particles. These fines are harmless, but may make the water appear gray in colour. The carbon fines are flushed from the system with the first tank full of water.
- The RO system does not produce a high volume of water on demand as an ordinary filter does. Water is produced at a slow, drop-by-drop rate. The system requires about 2 to 4 hours to fill the storage tank. As water is taken from the tank, the system automatically starts the cycle of replacing the water and then stops water production when the tank is full.

CAUTION: Visually check the entire system for leaks. If a leak is present, see Chapter "Troubleshooting"

- (A) Turn off valve at top of storage tank.
- (B) Turn on the cold water supply.
- (C) Lift the faucet handle to lock it in the open position and let it drip for 30 minutes.
- (D) Completely open the cold water supply until it comes to a stop. Allow water to drip from the faucet for 3 more hours. Then close the faucet and open the valve on the storage tank. The tank valve is open when the handle lines up with the tubing connection.
- (E) Allow 2 to 4 hours for the tank to fill. Again, periodically check the installation for leaks. After the storage tank is filled, open the faucet to flush the post-polishing filter. Allow 4 to 5 minutes for all of the water to drain from the tank.
- (F) Close faucet and allow tank to fill.

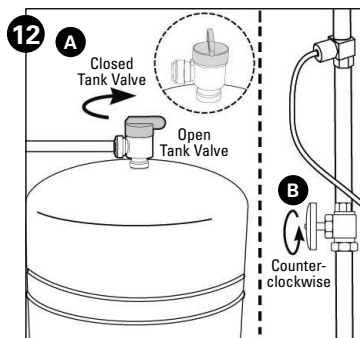

NOTE: Initially, the water may appear cloudy. This is a result of air trapped in the post-polishing filter. It is not harmful and will disappear in a matter of minutes. It may take up to a week after installing a new post-polishing filter for the trapped air to dissipate. The system is ready for operation. You can now enjoy quality water from your Reverse Osmosis System.

3 - OPTIONAL INSTALLATION

Connecting your Reverse Osmosis System to Refrigerator Icemaker / Water Dispenser

CAUTION: If you are connecting this unit to your refrigerator/icemaker with initial RO installation, wait to turn on the icemaker until the post-polishing filter has been flushed according to Step 12.

CAUTION: Use plastic tubing and fittings. Do not use copper tubing or brass fittings.

NOTE: For optimum performance, it is recommended that the distance between the RO system and the refrigerator icemaker/water dispenser be no greater than 3 m (10 feet). At distances greater than 3 m, the water pressure from the system may not be adequate to deliver water to the refrigerator.

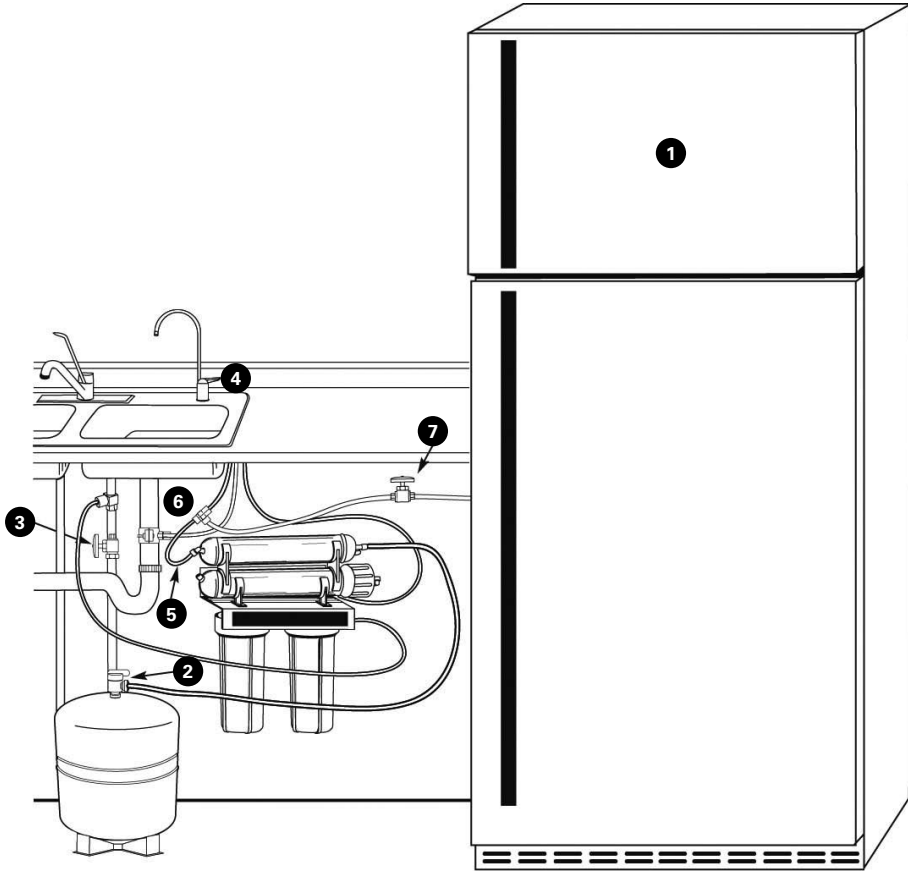

3 - OPTIONAL INSTALLATION

Materials required (available from your local hardware store)

- 0.635 cm x 0.635 cm x 0.952 cm (1/4" x 1/4" x 3/8") compression or quick-connect tee
- 3 m (10 feet) of 0.952 cm (3/8") polyethylene tubing
- Shut-off valve

1. Turn off refrigerator water supply and icemaker (consult manufacturer's guidelines).
2. Close tank valve (on top of storage tank).
3. Turn off water to RO system at the cold water supply.
4. Open drinking water faucet to relieve pressure.
5. Locate tubing (permeate) leading to your drinking water faucet. Cut and insert the 0.635 cm x 0.635 cm x 0.952 cm (1/4" x 1/4" x 3/8") compression or quick-connect tee into the permeate tubing. Consult manufacturer's guidelines before installing the supply adapter.

NOTE: When cutting the permeate tubing, you may experience some water leakage.

6. Using a length of 3/8" polyethylene tubing, connect the icemaker/dispenser line with the free port on the compression tee.
7. The shut-off valve should be installed as close to this port of the tee as possible. Shut-off valve should be installed in the OFF position.
Consult manufacturer's guidelines before installing the shut-off valve.
8. Completely open cold water supply.
9. Open tank valve.
10. Turn off the drinking water faucet.
11. Turn on water to RO system at cold water supply.
12. Turn on icemaker and open shut-off valve. Consult manufacturer's instructions.
13. Check for leaks and tighten connections if necessary.

4 - REPLACING THE PRE-FILTER AND POST-FILTER CARTRIDGES

1st Stage Pre-Filter and 2nd Stage Pre-Filter Cartridges:

The cartridge should be replaced every six months. If your water contains a high amount of sediment, it may be necessary to change the 1st stage cartridge more frequently. If your water contains a high amount of chlorine, it may be necessary to change the 2nd stage pre-filter more often.

1. Turn off incoming water supply and valve on the storage tank. Place a tray under the system to catch any water that spills during removal of the filter housings.
2. Open faucet to release pressure.
3. Unscrew bottom of filter housings from caps. Use the filter wrench. Discard used cartridges.
4. Remove black rubber O-rings from grooves in housings. Wipe grooves and O-rings clean; set O-rings aside.
5. Rinse out housings and fill each 1/3 with water. Add 2 tablespoons of bleach and scrub with non-abrasive brush or sponge. Rinse thoroughly.
6. Lubricate each O-ring with a coating of clean silicone grease. With two fingers, press each O-ring securely into groove below the threads of the appropriate housing.

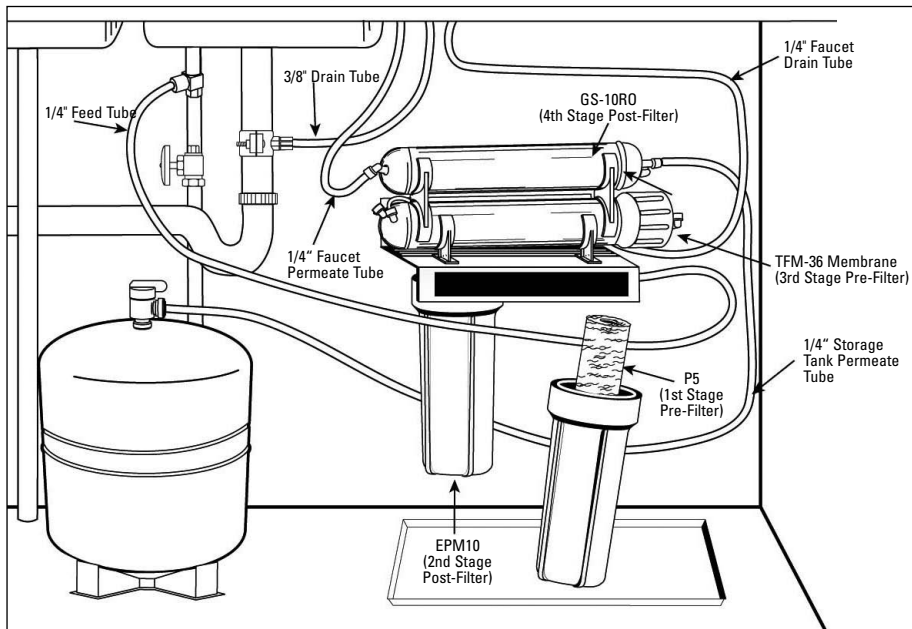

4 - REPLACING THE PRE-FILTER AND POST-FILTER CARTRIDGES

CAUTION: The rubber O-ring provides the water-tight seal between the cap and the bottom of the housing. It is important that the O-ring be properly seated in the groove below the threads of the housing or a water leak could occur.

7. Insert cartridges in the bottom of the housings. Make sure cartridge slips over standpipe in the bottom of the housing.

NOTE: Be sure to install cartridges in proper housings (see previous diagram).

8. Screw bottoms of housings back onto caps securely, do not over-tighten. Turn on cold water supply. Check for leaks. Continue to check periodically to make sure no leaks develop.

4th Stage Post-Filter Cartridge: post-filter should be replaced every twelve months.

1. Turn off incoming water supply and valve on the storage tank. Place a tray under the system to catch any water that spills during removal of the filter housings.
2. Open faucet to release pressure.
3. Remove filter from bracket and discard.
4. Remove tubes from fittings by pressing in collar around the fitting while pulling the tubing out with your other hand.

NOTE: If quick connect fittings need to be installed, tape threads of fittings with 3 wraps of Teflon® tape and attach to filter.

CAUTION: Ensure the tape is not touching O-ring on the fitting or a leak may occur.

NOTE:

- The filter has an arrow on it showing the direction of flow. The tee fitting connects to the inlet side of the filter and the elbow fitting attaches to the outlet side.
 - Hand tighten fittings, then tighten with wrench 1/4 turn.
5. Attach 4th stage filter to bracket with the tee fitting on the right hand side.
 6. Attach tubes to fittings by pushing in until the tube stops. Check to see if tube is in place by trying to gently pull tube out.

5 - REPLACING THE 3RD STAGE REVERSE OSMOSIS MEMBRANE

About the Reverse Osmosis Membrane

When used under operating conditions specified on page 3 of the manual, your reverse osmosis membrane should last at least one year. You should replace the membrane after 18 to 24 months. Replace it sooner if you notice a return of unpleasant tastes or odours or a noticeable decline in water production. The precise life span of your system's membrane will depend on the quality of the water entering the system and the frequency with which you use it. Frequent system use prevents the filtered salts and minerals from building up on the membrane as scale. The more water the system is required to produce, the longer the membrane will last. You may wish to find a variety of uses for your system in order to prolong the life of the membrane.

During extended periods of non-use (such as during a vacation), remove the membrane from the membrane housing and place it in a sealed plastic bag. Store membrane in refrigerator for future use.

DO NOT FREEZE.

NOTE: If system stands for more than 2 to 3 days without being used, the storage tank should be emptied.

Replacing the Membrane and Sanitizing the System and Filters

NOTE:

- It is recommended that you sanitize the system each time you change the membrane. It is not necessary to sanitize the system when changing only the pre-filters or post-filter.
- When installing a new membrane, it is recommended that you replace the pre-filter and post-filter cartridges as well.

Removing the Membrane and Filters

1. Turn off the cold water supply. Allow five minutes for system to depressurize. Place a tray under the system to catch any water that spills during removal of the filter housings.
2. Open drinking water faucet to drain tank. When tank is drained, close faucet.
3. Hold the membrane housing with one hand and remove the cap with the other hand.

CAUTION: Do not disconnect tubing from membrane cap.

4. To remove the RO membrane, grasp membrane tube with pliers and pull. Discard old membrane. Screw cap back onto membrane housing. **DO NOT** install new membrane.
5. Unscrew filter housings from caps and discard used cartridges.
6. Remove black rubber O-rings from grooves in housings. Wipe grooves and O-rings clean, set O-rings aside.

Sanitizing the System

7. Rinse out bottom of housings and fill each 1/3 with water. Add 2 tablespoons of household bleach to each housing and scrub cap, bottom of housings, and membrane housing with non-abrasive sponge or cloth. Rinse thoroughly.

8. Lubricate O-rings with a coating of clean silicone grease. With two fingers, press each O-ring securely into groove below the threads of the appropriate housing.

CAUTION: The rubber O-ring provides the water-tight seal between the cap and the bottom of the housing. It is important that the O-ring be properly seated in the groove below the threads of the housing or a water leak could occur.

9. Screw bottom of housing onto caps **WITHOUT** inserting prefilters and hand-tighten. Do not over-tighten.
10. Open the cold water supply and let the system run for 2 to 3 minutes to carry the bleach solution throughout the system.
11. Close the cold water supply and turn on the drinking water faucet. Let the faucet run for about 30 seconds before turning off.
12. Let the entire system stand for 30 minutes to sanitize.
13. After 30 minutes, turn on the drinking water faucet to allow the bleach water to run out (about 3 to 5 minutes).
14. Unscrew bottom of housings. Discard bleach water and rinse.

Replacing the Membrane and Filter Cartridges

To replace the filters, see Chapter "Replacing the Pre-Filters and Post-Filter".

To replace the membrane, see Step 10: "Installing the Membrane" and Step 12: "System Start-up".

NOTE: After installing new membrane and cartridges, allow system to run for 3 hours to fill tank. Check for leaks every hour. As pressure builds in tank, leaks may occur that did not exist directly after installation.

6 - TROUBLESHOOTING

Leaks between bottom of housing and cap

1. Ensure sump is tightly screwed to cap. If it still leaks close the cold water supply and tank valves.
2. Clean black rubber O-ring and lubricate with clean silicone grease. With two fingers, insert O-ring in groove below threads of housing and press into place. Tighten housing back onto cap.
3. Open the cold water supply and tank valve. If leaks persist, call your local plumber or installer.

Leaks on tank valve assembly

1. Open drinking water faucet to drain storage tank. Let drinking water faucet run until it drips. Turn off cold water supply.
2. Push in on white collar of tank valve fitting and pull out tubing. Unscrew the tank valve from the storage tank. Rewrap threads on top of the tank with Teflon® tape. Screw tank valve back onto tank. Trim 1/2" from end of tubing and reinsert 5/8" into tank valve fitting.
3. Open the cold water supply and shut off the reverse osmosis faucet. Let the system pressurize for several hours and check for leaks. Check again after tank is fully pressurized.

Leaks on quick-connect fittings

1. Close the cold water supply and tank valve.
2. Depress plastic collar and pull out tubing.
3. Cut off 1" of tubing and place a mark 5/8" from end of tubing. Tubing should be cut squarely. The internal and external burrs should be removed.
4. Push tubing 5/8" into fitting.
5. Open the cold water supply and tank valve. If leaks persist, call your local plumber or installer.

No flow or slow flow from the brine (drain) line

Less than 1 1/2" cups per minute

NOTE:

- Before checking brine (or reject) flow, make sure the system is producing water by turning off the valve on the storage tank and opening the faucet. Water should drip from faucet.
1. Examine the P5 and EPM10 pre-filters. If clogged, replace (see Chapter "Replacing the Pre-Filter and Post-Filter") and recheck the brine (or reject) flow rate.
 2. If the pre-filters are not at fault, the brine (or drain) flow controller is probably clogged. Call your local plumber or installer.

High TDS in Product water

If high levels of TDS (Total Dissolved Solids) are detected in your product water (approximately 30% or greater of what is measured in your tap water, as determined with a conductivity meter or by a TDS monitor faucet), the RO membrane may need to be replaced, or the brine (or drain) flow control tubing may be clogged. See your dealer or plumber to check product water TDS.

Reduced production

Slow or no product water flow usually indicates either a clogged pre- filter or an exhausted membrane. First, replace the pre-filters. If the production rate is not improved, replace membrane.

Gradual return of taste and odour

Gradual return of unpleasant taste and odour over a period of time may indicate that your filter cartridges and/or RO membrane need to be replaced. See chapters "Replacing the Pre-Filters" and "Replacing the Reverse Osmosis Membrane".

6 - TROUBLESHOOTING

Sudden return of taste and odour

If shortly after complete servicing noticeable taste and odours return contact your local plumber or installer.

No water pressure from the drinking water faucet or low volume in storage tank

1. Close the cold water supply to system.
2. Lift storage tank to see if it is empty. If not, open the drinking water faucet to empty water from tank.

NOTE:

- It may be necessary to pump a small amount of air into the tank with a bicycle pump to remove all the water from the tank.
3. When tank is empty, use a pressure gauge to check tank pressure. An empty tank should contain 0.34 to 0.48 bar (5 to 7 psi) pressure. Increase or decrease the air pressure in the tank accordingly.
 4. Open cold water supply. Let system run for 3 hours to fill tank, then check system performance. If performance has not improved, call your local plumber or installer.

TABLE DES MATIÈRES

1	PRÉCAUTIONS	P. 19
2	INSTALLATION	P. 21
3	INSTALLATION OPTIONNELLE	P. 27
4	REMPACEMENT DU PRÉ-FILTRE ET DU POST-FILTRE	P. 29
5	REMPACEMENT DE LA MEMBRANE D'OSMOSE INVERSE (FILTRE 3^{ÈME} PHASE)	P. 31
6	GUIDE DE DÉPANNAGE	P. 32
7	PIÈCES DE RECHANGE	P. 82

1 - PRECAUTIONS

IMPORTANT: Avant d'installer ce système d'osmose inverse, s'assurer que votre installation d'eau respecte les spécifications opérationnelles. Le non respect de ces conditions réduit l'efficacité du système et invalide la garantie.

Spécifications

Membrane à film mince :	TFM-36
Pression à l'entrée :	2.75-6.9 bar (40 à 100 psi)
Température à l'entrée :	4.4-37.7°C (40-100°F)
TDS (Total des solides dissous) :	2000 ppm
Dureté Maximum* :	171 mg/L (10 gpg)
Sulfure, Fer et Manganèse† :	0 ppm <0.1 ppm
Chlore :	Moins de 2 ppm
Limites du pH :	3-11
Production journalière‡ :	44.5 litres/jour (11.76 gpi)
Réjection :	92-99%
Turbidité :	5 NTU Max

*si la dureté de votre eau est supérieure à 171 mg/l (10 gpg), le calcaire encrassera rapidement, la membrane rendant le système inefficace. Nous déconseillons l'utilisation de ces systèmes d'osmose inverse avec de l'eau ayant une dureté supérieure à 171 lg/L (10 gpg).

Une quantité maximum totale d'environ 0,01 ppm de sulfure, fer ou manganèse est admise. Contacter votre revendeur local pour réduire ces substances dans votre eau. Déterminée par des essais du fabricant.

Pièces comprises : (voir au dos du manuel pour le diagramme)

Système de filtration pré-assemblé (bride de fixation, carter pour membrane, membrane, carter pour pré-filtre, post-filtre, pré-filtre et post-filtre).

- Membrane d'osmose inverse
- Adaptateur d'alimentation
- Collier de purge
- Tuyaux 1/4"
- Vanne du réservoir
- Réservoir de stockage
- Robinet chromé
- Tuyau d'alimentation
- Clés pour les carters de filtre
- Tuyau 3/8"

Matériaux et outils nécessaires

- Perceuse manuelle ou électrique

Si l'évier n'a pas un trou pour un autre robinet

- (2) Clés à molette
- Tournevis plats Philips
- Lime
- Lunette de protection
- Mèches : 1/8", 3/16", 1/4", 3/8"
- Poinçon à centrer
- Meuble abrasive conique
- Scie cloche/mèche de 1 1/4"
- Masque de protection

NOTE: Tous les outils peuvent ne pas être nécessaires pour l'installation.

Lire la procédure d'installation avant de commencer afin de sélectionner les outils nécessaires

DIMENSIONS DU SYSTÈME:

Dimensions de l'ensemble :	34.29 cm ; 12.7 cm ; 43.8 cm
Poids :	7.84 kg (17.3 lb.)
Dimensions réservoir :	34.29 cm x 20.32 cm x 22.86 cm
Capacité max réservoir :	4.9 l (1.3 gal.)
Pression réservoir (vide) :	de 0.34 à 0.48 bar (5 à 7 psi)
Poids réservoir (plein) :	6.5 kg (14.5 lb.)

1 - PRECAUTIONS

GENERALITES

AVERTISSEMENT: Ne pas utiliser d'eau microbiologiquement contaminée ou de qualité inconnue sans une désinfection adéquate en amont ou en aval du système.

ATTENTION: Le système doit être protégé contre le gel qui pourrait causer des dommages et des fuites d'eau.

ATTENTION: A cause de la durée de vie opérationnelle limitée du produit, et afin de prévenir des réparations coûteuses ou de possibles dégâts des eaux, nous recommandons de remplacer la partie inférieure des carters en plastique tous les cinq ans pour les parties transparentes, et tous les dix ans pour les parties opaques. Si les parties inférieures des carters ont été en service pendant une période plus longue, elles doivent être remplacées immédiatement. Apposer la date sur la partie inférieure de chaque carter remplacé ou neuf pour indiquer la prochaine date de remplacement recommandée.

NOTE:

- Votre eau doit être dans les limites indiquées pour obtenir un fonctionnement satisfaisant. Dans le cas contraire, la durée de vie de la membrane risquerait d'être plus courte et votre garantie ne serait plus applicable (voir chapitre "Spécifications").
- Ce système d'osmose inverse ne protégera pas contre les bactéries pathogènes, ou n'éliminera pas les bactéries pathogènes qui peuvent proliférer naturellement.
- N'installer que sur une arrivée d'eau froide.
- Ne pas utiliser de filasse ou de mastic pour monter les raccords sur le système. L'utilisation de ruban en Téflon est recommandée.
- S'assurer que l'installation est conforme à toutes les lois et réglementations nationales et locales.
- Les cartouches de remplacement et la membrane d'osmose inverse qui sont incluses dans ce système ont une durée de vie opérationnelle limitée. Des changements dans le goût, l'odeur et la couleur de l'eau filtrée indiquent que la cartouche doit être remplacée (voir chapitres « Remplacer le pré-filtre et le post-filtre » et « Remplacer la Membrane »).
- Après une longue période d'inutilisation (comme pendant les vacances), nous recommandons de rincer le système pendant 5 minutes avant de l'utiliser.
- Une cartouche peut contenir des particules de charbon (de la poussière noire très fine). Après l'installation, rincer la cartouche pendant 5 minutes pour éliminer les fines particules de charbon avant d'utiliser l'eau.
- Nous recommandons de faire couler l'eau du robinet pendant au moins 20 secondes avant d'utiliser l'eau pour boire ou cuisiner.
- Les contaminants ou substances éliminées ou réduites par ce dispositif de traitement de l'eau ne sont pas forcément présents dans votre eau.

Précautions pour la membrane d'osmose inverse

ATTENTION: Le chlore détruira la membrane TFM-36. Si vous utilisez le RO-2500 avec une alimentation d'eau chlorée ou périodiquement chlorée, il est **ABSOLUMENT NECESSAIRE** d'utiliser un pré-filtre charbon (compris dans le système). Ce pré-filtre charbon devra être changé au moins tous les 3 mois pour éviter le by-pass du chlore.

NOTE:

- Pour s'assurer qu'il n'y a pas de chlore dans l'eau qui arrive à la membrane, vous pouvez utiliser un kit de test afin d'analyser le concentrat évacué à l'égout. Aucune trace de chlore ne devrait être révélée.
- La membrane TFM-36 est résistante aux bactéries qui prolifèrent naturellement.

Fonctionnement de l'osmose inverse

Le système d'osmose inverse RO-2500 utilise une membrane semi-perméable pour réduire les sels et les minéraux en solution, améliorant le goût et l'odeur de votre eau. La membrane d'osmose inverse est constituée de couches de film de quelques microns d'épaisseur enroulées autour d'un noyau central creux. Les molécules d'eau peuvent traverser la membrane, mais les sels et les minéraux en solution sont rejetés.

Le système d'osmose inverse RO-2500 effectue une action de filtration en 4 phases. L'eau d'alimentation est pré-filtrée pour réduire les impuretés et le chlore qui pourraient obstruer la membrane. La membrane d'osmose inverse sépare ensuite cette eau pré-filtrée en perméat et concentrat. Le perméat est poussé à travers la membrane puis dans le réservoir de stockage tandis que les substances solides dissoutes et les autres polluants ne peuvent pas traverser la membrane et sont envoyés à l'égout (concentrat ou eau de rejet). Lorsque le robinet de l'eau potable est ouvert, le perméat est prélevé du réservoir de stockage, passe à travers le post-filtre charbon actif avant de sortir par le robinet.

Pour chaque litre d'eau produit, plusieurs litres sont envoyés à l'égout (concentrat). Le réservoir de stockage peut contenir jusqu'à 4,9 litres (1,3 gal.) d'eau, pour boire ou cuisiner. Si utilisées selon les « Spécifications » (pages précédentes du manuel), la membrane d'osmose inverse devraient durer entre 12 et 24 mois.

Instructions de base pour l'installation

- Pour une installation conventionnelle en dessous de l'évier, le système étant connecté sur une arrivée d'eau froide de 3/8 de pouce (10 mm) en acier, laiton, ou cuivre.
- Lire toutes les instructions et précautions avant d'installer et d'utiliser votre RO-2500.
- Les numéros des dessins correspondent aux numéros des étapes.

2 - INSTALLATION

1 - Installation de l'adaptateur d'alimentation d'eau

L'adaptateur d'alimentation se monte sur un filetage 1/2" 14 NPS. Si les normes locales le permettent, il peut être utilisé pour connecter le RO-2500 au tuyau d'alimentation de l'eau froide. Si les normes locales ne permettent pas d'utiliser l'adaptateur d'alimentation, des raccords différents peuvent être livrés par votre fournisseur local de plomberie.

Instructions

- (A) Fermer l'arrivée d'eau froide. Si le tuyau d'arrivée de l'eau froide n'a pas de robinet d'arrêt au dessous de l'évier vous devriez l'installer.
- (B) Ouvrez le robinet d'eau froide pour permettre à toute l'eau de s'évacuer du tuyau.
- (C) Débranchez le tuyau d'eau froide du raccord fileté 1/2" 14 NPS sur la partie inférieure du robinet principal.
- (D) En utilisant l'écrou qui raccordait le tuyau d'arrivée d'eau froide au robinet, vissez le tuyau d'arrivée d'eau froide au côté mâle de l'adaptateur d'alimentation.

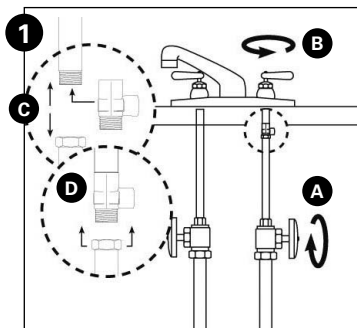

2 - Choix de la position du robinet

Le robinet d'eau potable devra être installé dans une position qui tient compte de la fonctionnalité et de l'esthétique. Une partie plate de surface adéquate est nécessaire pour assurer une fixation stable de l'embase du robinet. Le robinet se monte à travers un trou de 1 1/4". Plusieurs éviers ont un trou pré-percé avec un diamètre de 1 1/2" ou de 1 3/4" pour le flexible de la douchette. Le robinet d'eau potable peut être installé en utilisant un de ces trous même si leur diamètre est plus grand. Si ces trous pré-percés ne peuvent pas être utilisés ou se trouvent dans une position inappropriée, il sera nécessaire de percer un trou de 1 1/4" pour le robinet, dans l'évier ou dans le plan de travail à proximité de l'évier.

ATTENTION : Cette opération peut produire des poussières pouvant causer de graves irritations si inhalées ou au contact des yeux. Nous recommandons l'utilisation de lunettes de protection et d'un masque de protection.

ATTENTION : Ne pas essayer de percer un évier en céramique ou à revêtement céramique. Pour le montage sur ce type d'évier nous recommandons d'utiliser le trou de la douchette ou de monter le robinet sur le plan de travail.

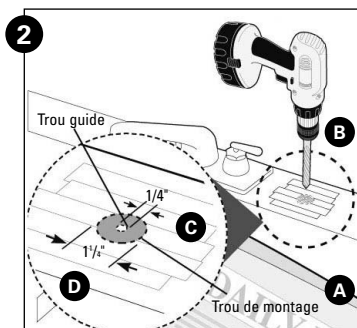

2 - INSTALLATION

ATTENTION : Lorsque qu'il faut percer un plan de travail, vérifier que, dans la zone au dessous du trou, il n'y ait pas de câbles ou de tuyaux. S'assurer d'avoir assez d'espace pour effectuer correctement les branchements de la partie inférieure du robinet.

ATTENTION Ne pas percer un plan de travail de plus de 1" d'épaisseur.

ATTENTION Ne pas essayer de percer un plan de travail carrelé, en marbre, en granite ou en matériaux similaires. Consulter un plombier ou le fabricant du plan de travail pour avoir son avis ou demander de l'assistance.

Les instructions suivantes sont valables **UNIQUEMENT** pour les éviers en inox.

- (A) Disposer des feuilles de papier journal sur le fond de l'évier pour éviter que des copeaux, des pièces ou des outils ne tombent dans l'évacuation.
- (B) Coller de la bande adhésive sur la zone à percer pour aider à éviter les rayures si la mèche glisse.
- (C) Marquer le point avec un poinçon à centrer. Utiliser une mèche de 1/4" pour faire un avant-trou dans l'évier.
- (D) Utiliser une scie-cloche de 1 3/4" pour élargir le trou. Lissez les bords bruts avec une lime.

3 - Montage du Robinet

- (A) Dévisser l'écrou du corps du robinet, enlever le disque en métal en forme de "C" (si monté).
- (B) Connecter le tuyau de concentrat (gros diamètre 3/8") au raccord cranté à la base du robinet. Ce tube devra être assez long pour arriver et être connecté au collier de purge (phase 4).
- (C) Connecter le tuyau de purge de concentrat (petit diamètre 1/4") à l'autre raccord cranté à la base du robinet. Ce tube devra être assez long pour arriver au coté droit du système d'osmose inverse.
- (D) Glisser la plaque chromée et le joint en gomme noire sur le robinet en faisant passer à travers les trous de la plaque et du joint les deux tuyaux de concentrat.
- (E) Glisser la rondelle élastique sur la section filetée et visser l'écrou. Ne PAS le serrer maintenant.
- (F) Utiliser un marqueur pour faire un repère sur le tuyau à 5/8" de son extrémité. Mettre en place l'insert du tuyau à l'intérieur de ce dernier. Faire glisser l'écrou sur le tube puis la bague. Mouiller le tuyau et le pousser le à l'intérieur du corps du robinet jusqu'au repère. Faire glisser la bague puis l'écrou sur le tuyau, et le visser au robinet. Serrer jusqu'à rencontrer une légère résistance.

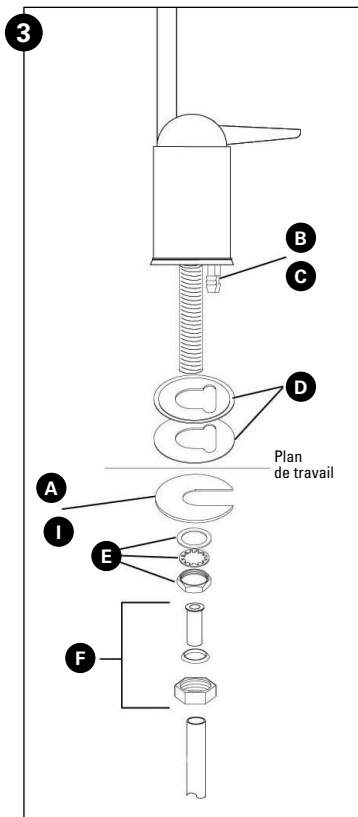

2 - INSTALLATION

NOTE : NE PAS trop serrer l'écrou. Par la suite, serrer seulement si des fuites apparaissent après la mise en service du système

- (G) En tenant le robinet, faire passer les trois tuyaux à travers le trou dans l'évier ou le plan de travail. Positionner le levier du robinet dans la position souhaitée.
- (I) Centrer le robinet et interposer le disque en forme de "C" entre l'extension blanche et la partie inférieure du plan de travail ou de l'évier. Serrer fermement l'écrou du corps du robinet avec une clé.
- (J) Insérer de manière stable le tube verseur en col de cygne sur la base du robinet.

4 - Installation du collier de purge

NOTE :

- S'il s'agit d'un évier avec une seule vasque équipée d'un broyeur, appeler votre installateur pour les différentes options.
- Avant d'installer le collier de purge, vérifier s'il y a de la corrosion dans les tuyaux d'évacuation sous l'évier. Les tuyaux corrodés devront être changés avant de continuer l'installation.

(A) Monter le collier de purge sur une partie verticale du tuyau d'évacuation à environ 6" au dessus du siphon. S'assurer que l'ouverture dans le collier de purge est orientée vers le robinet de l'eau potable (voir dessin sur la page précédente).

(B) En se servant du trou de branchement du collier de purge comme d'un guide, percer un trou de 1/4" sur un côté du tuyau d'évacuation.

(C) Démontez le collier de purge du tuyau d'évacuation et élargir le trou avec une mèche de 3/8" (9,5 mm). Utiliser une lime pour ébavurer le trou.

(D) S'assurer que le joint en caoutchouc noir est adhérent à l'intérieur du collier de purge et positionner l'ensemble du collier de purge sur le trou. Regarder à travers le trou et positionner le collier de purge de telle sorte que le centre du trou du collier de purge soit légèrement plus haut (environ 1/16"-1,5 mm) que le centre du trou qui a été percé. Serrer le collier fermement.

(E) Visser à la main l'écrou de compression en plastique sur le collier de purge jusqu'à ce qu'il soit fermement serré.

5 - Branchement du robinet à l'égout

ATTENTION : Il s'agit d'une purge par gravité. Toute boucle, genoux ou courbe raide doit être éliminé avant de continuer. Ne pas créer un parcours droit pour la purge peut causer des fuites d'eau dans l'espace entre le robinet et le plan d'appui ou en dessous du robinet.

(A) Aligner le tube de purge de grand diamètre (3/8") sortant du robinet avec l'écrou de compression dans le collier de drainage. Créer un parcours du tuyau sans brusques variations et aussi droit que possible. Ne pas faire de genoux dans le tuyau. Couper le tuyau d'équerre en dessous de l'écrou et enlever les bavures internes et externes.

(B) Dévisser l'écrou de compression sur deux tours complets. Introduire le tuyau dans l'écrou jusqu'à la butée. Serrer à la main puis serrer encore un ou deux tours avec une clé.

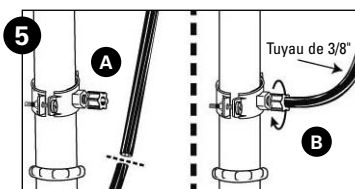
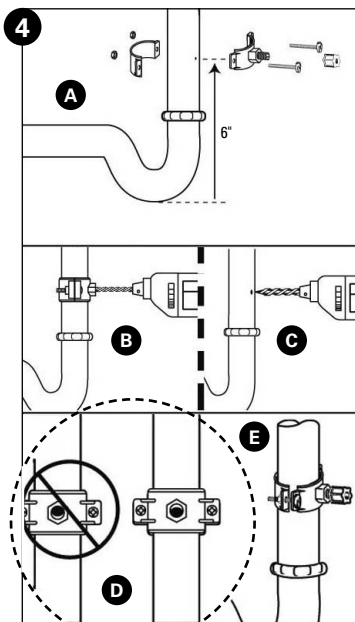

2 - INSTALLATION

6 - Installation des vis de fixation

(A) Si le système doit être installé sous l'évier de la cuisine, positionnez-le sur la paroi postérieure ou sur une paroi latérale. S'assurer d'avoir l'espace nécessaire pour l'installation. Pour pouvoir changer les cartouches du filtre il faut un espace libre d'au moins 1 1/2" au dessous des corps du filtre. Un minimum de 2" d'espace libre à gauche de l'unité ou de 5" à gauche du trou de la vis du support de fixation gauche est également nécessaire.

(B) Installer les vis de fixation à au moins 15" du plancher du meuble et à une distance de 7 1/2" entre elles. Laisser une distance de 5/16" entre la tête de la vis et la paroi pour pouvoir faire glisser le support sur les vis.

NOTE : Chaque raccord de branchement du système d'osmose inverse a un bouchon qui doit être ôté avant d'insérer les tuyaux. Pousser sur la collerette et extraire le bouchon.

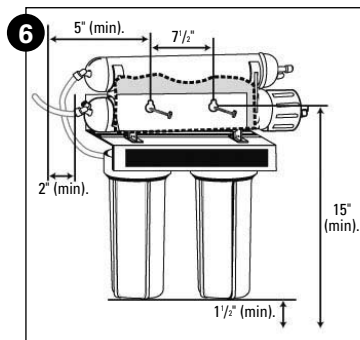

7 - Branchement du robinet au Système

(A) Localiser le tuyau de rejet (tuyau de l'eau de rejet) qui part du robinet de l'eau potable. Ce tuyau est le plus petit des deux. Faire un repère sur le tuyau à 5/8" de l'extrémité. Humidifier avec de l'eau l'extrémité du tuyau et l'insérer dans le raccord à branchement rapide sur le limiteur de débit qui se trouve sur le coté droit du système, derrière la membrane.

Si le tuyau n'est pas branché correctement, il y aura une fuite. Il est important que le tuyau soit inséré complètement jusqu'à ce que le repère soit à fil avec le bord extérieur du raccord à connexion rapide.

NOTE : Si nécessaire, le tuyau peut être débranché du raccord facilement et rapidement en pressant la collerette qui entoure le raccord et en tirant le tuyau avec l'autre main.

(B) Le tuyau du robinet sortant par le bas de la partie métallique fileté du robinet doit être branché sur le post-filtre. Le raccord se trouve sur la partie supérieure gauche du système d'osmose inverse. Pousser la partie libre du tuyau à l'intérieur du raccord à branchement rapide.

8 - Branchement du réservoir de stockage au Système

ATTENTION : Le réservoir plein pèse environ 6.5 kg (14.5 lb). Prévoir un support adéquat pour le réservoir.

(A) Pour éviter toute fuite, utiliser du ruban en Téflon® (au moins 3 tours) sur les filetages du réservoir. Visser la vanne du réservoir sur la partie supérieure de l'ouverture du réservoir. Tourner le réservoir de sorte que le levier soit aligné avec le tuyau.

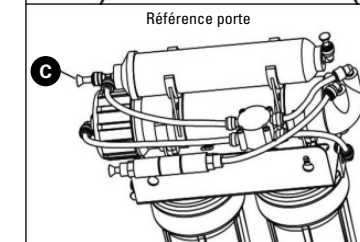
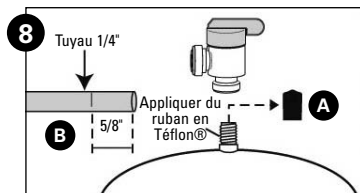
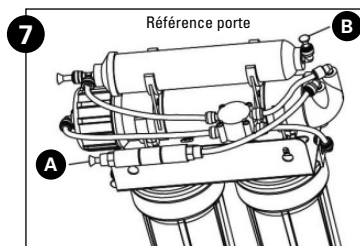

2 - INSTALLATION

ATTENTION : Le branchement réservoir/vanne présentera des fuites s'il n'est pas correctement rendu étanche. Le ruban en Téflon® optimisera l'étanchéité.

- (B) Repérer le tuyau 1/4". Faire un repère sur le tuyau à 5/8" (9,5 mm) de chaque extrémité. Humidifier avec de l'eau une extrémité du tuyau et l'insérer avec un mouvement de torsion dans l'entrée de la vanne du réservoir jusqu'à ce que le repère soit à fil avec le raccord à branchement rapide. Positionner ensuite le réservoir à proximité de la zone d'installation du système.
- (C) Couper le tuyau à la longueur nécessaire. Installer l'extrémité libre sur le raccord blanc à branchement rapide sur le T du post-filtre coté droit. Ne pas couper le tuyau.
- (D) Positionner tout le système au dessus des vis de fixation sur la paroi et le faire glisser vers le bas.

ATTENTION : S'assurer que le système est solidement accroché à la paroi pour éviter qu'il ne tombe et puisse s'endommager.

NOTE:

- Faire attention à ne pas plier ou coincer les tuyaux derrière le système lorsqu'il a été accroché aux vis de fixation.

9 - Branchement de l'adaptateur d'alimentation et du filtre d'entrée

- (A) Repérer le morceau qui reste du tuyau en plastique de 1/4".
- (B) (Le pousser dans le raccord à branchement rapide sur le coté droit du système.
- (C) Couper le tuyau à la longueur nécessaire pour le brancher sur le raccord d'alimentation d'eau froide. S'assurer que le tuyau ne fasse pas des genoux. Pousser le tuyau dans le raccord.

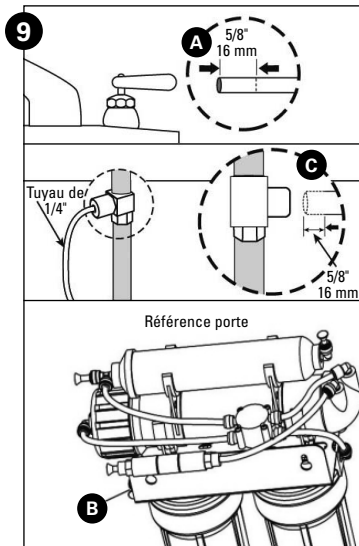

10 - Installation de la Membrane

- (A) Enlever le tuyau inséré dans la collerette blanche autour du raccord en appuyant dessus tout en tirant le tuyau avec l'autre main.
- (B) Maintenir le carter de la membrane avec une main et faire tourner le bouchon (clé fournie) avec l'autre main pour l'enlever. Pour faciliter le maintien du carter de la membrane il est possible d'enlever le post-filtre.
- (C) Avec les mains propres (utilisation de gants sanitaires recommandée), extraire la membrane de la poche en plastique. **MANIER AVEC PRECAUTION.**

ATTENTION : Ne pas dérouler la bande autour de la membrane, elle fait partie de la membrane. Ne pas écraser la membrane.

- (D) Avec le coté double Orings en premier, pousser la membrane à l'intérieur de son carter jusqu'à l'arrêt. Environ 1/8" du corps en plastique de la membrane devra dépasser de son carter.

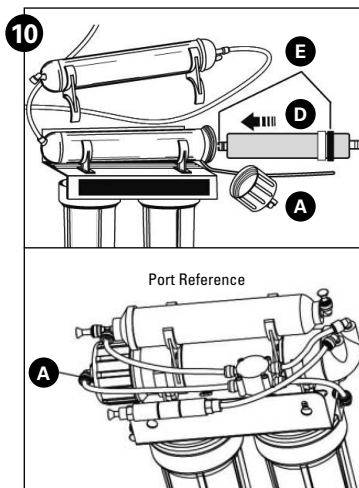

2 - INSTALLATION

- (E) Utiliser du silicone (fourni avec le système) pour lubrifier les deux O-rings ainsi que le joint d'étanchéité. Serrer à la main le couvercle du carter de la membrane jusqu'à sentir une résistance, puis serrer encore un demi tour supplémentaire. Ne pas trop serrer.
- (F) Réinsérer le tuyau en le poussant dans le raccord à connexion rapide.

11 - Fonctionnement du robinet

- (A) Pour un débit d'eau contrôlé, appuyer sur le levier.
- (B) Pour un débit d'eau continu, soulever le levier du robinet pour le bloquer en position ouverte.

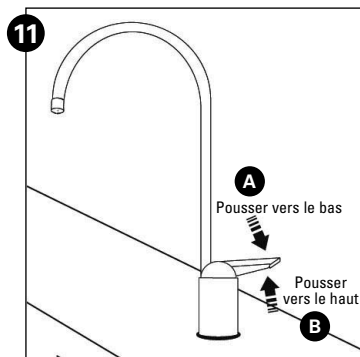

12 - Mise en marche du Système

NOTE:

- La membrane d'osmose inverse est traitée avec un agent désinfectant à usage alimentaire qui peut donner un goût indésirable. Même s'il n'est pas toxique il devrait être éliminé du système.
- Le post-filtre peut contenir de fines particules noires de charbon. Ces particules sont sans danger mais peuvent donner à l'eau une couleur grise. Les particules de charbon sont éliminées du système avec le premier réservoir plein d'eau.
- Le système d'osmose inverse ne produit pas un grand volume d'eau à la demande comme le font les filtres ordinaires. L'eau est produite lentement goutte à goutte. Le système a besoin de 2 à 4 heures environ pour remplir le réservoir de stockage. Dès que de l'eau est prélevée du réservoir, le système démarre automatiquement le cycle pour remplacer l'eau et il arrête la production d'eau lorsque le réservoir est plein.

ATTENTION : Vérifier visuellement tout le système pour détecter des fuites. S'il y a une fuite, voir chapitre "Guide d'identification des anomalies".

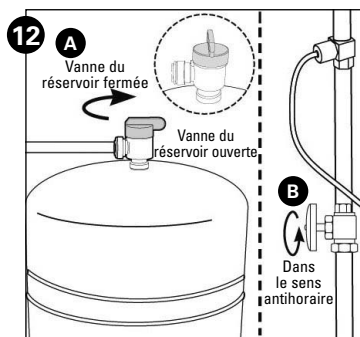

- (A) Fermer la vanne sur le réservoir de stockage.
- (B) Ouvrir l'alimentation d'eau froide.
- (C) Soulever le levier du robinet pour le bloquer en position ouverte et le laisser goutter pendant 30 minutes.
- (D) Ouvrir complètement l'alimentation d'eau froide. Laisser goutter le robinet pendant encore 3 heures. Ensuite, fermer le robinet et ouvrir la vanne sur le réservoir de stockage. La vanne du réservoir est ouverte lorsque sa poignée est alignée avec le tuyau de connexion.
- (E) Laisser 2 à 4 heures de temps au réservoir pour se remplir. Vérifier à nouveau, périodiquement, l'installation pour détecter des fuites.
Lorsque le réservoir de stockage est plein, ouvrir le robinet pour rincer le post filtre. Attendre 4 à 5 minutes pour permettre à toute l'eau de sortir du réservoir.
- (F) Fermer le robinet et laisser le réservoir se remplir.

NOTE: Initialement l'eau peut apparaître trouble (présence d'air dans le post-filtre). C'est sans conséquences pour la santé et cela disparaît au bout de quelques minutes. Cela peut prendre jusqu'à une semaine après l'installation d'un nouveau post-filtre pour permettre à l'air emprisonné de s'évacuer.

Le système est prêt à fonctionner. Vous pouvez à présent bénéficier d'une eau de qualité produite par votre système d'osmose inverse.

3 - INSTALLATION OPTIONNELLE

Branchement de votre système d'osmose inverse à la machine à glace du réfrigérateur/ de la fontaine

ATTENTION : Si cette unité est branchée à une machine à glace lors de l'installation initiale du système d'osmose, attendre que le post-filtre soit rincé (étape 12) avant de mettre en marche la machine à glace.

ATTENTION : Utiliser des tuyaux et des raccords en plastique. Ne pas utiliser de tuyaux en cuivre ou des raccords en laiton.

NOTE: Pour une performance optimale il est recommandé que la distance entre le système d'osmose et la machine à glace n'excède pas les 3 m (10 ft). Si la distance est supérieure à 3 m, la pression du système peut s'avérer insuffisante pour alimenter le réfrigérateur en eau.

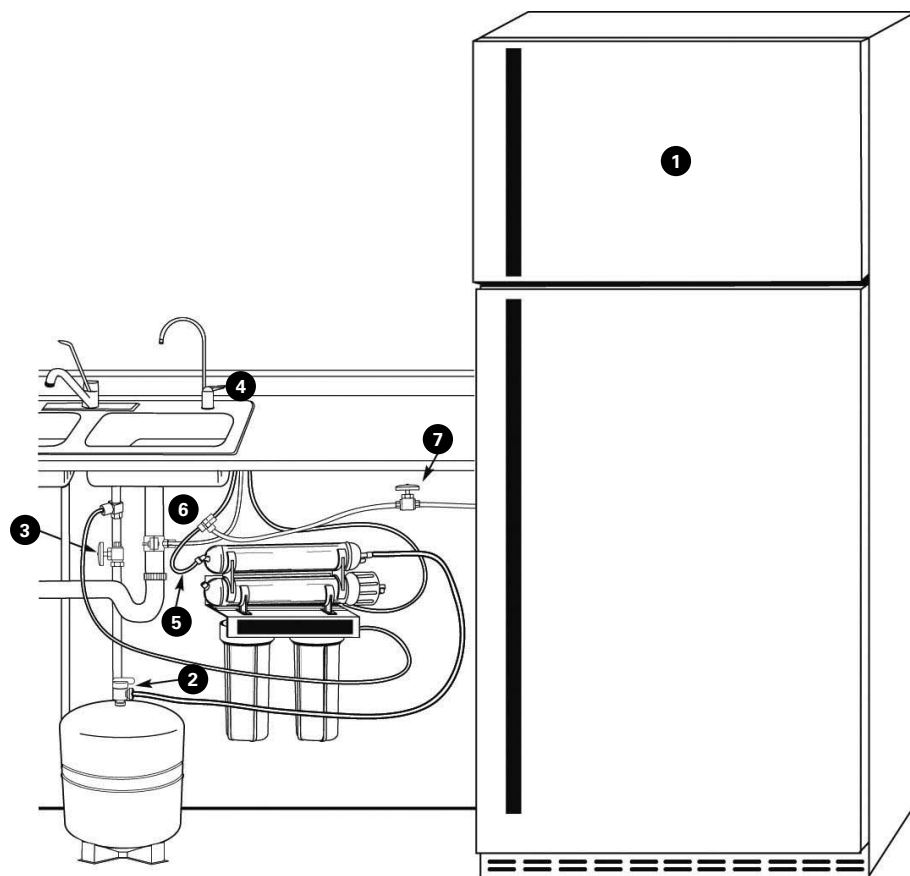

3 - INSTALLATION OPTIONNELLE

Matériaux nécessaires (disponibles chez votre quincailler)

- Un T à compression ou à connexion rapide de 0,635 cm x 0,635 cm x 0,952 cm (1/4" x 1/4" x 3/8")
- 3 m (10 ft) de tuyau en polyéthylène de 3/8" (9,52 mm)
- Un robinet d'arrêt

1. Couper l'alimentation en eau du réfrigérateur et de la machine à glace (consulter la notice du fabricant).
2. Fermer la vanne du réservoir (au dessus du réservoir de stockage).
3. Couper l'alimentation en eau du système d'osmose au niveau de l'alimentation d'eau froide.
4. Ouvrir le robinet d'eau potable pour permettre à la pression de s'évacuer.
5. Repérer le tuyau (du perméat) qui arrive au robinet d'eau potable. Couper et insérer le T à compression ou à connexion rapide de 0,635 cm x 0,635 cm x 0,952 cm (1/4" x 1/4" x 3/8") dans le tuyau du perméat. Consulter la notice du fabricant avant d'installer l'adaptateur d'alimentation.

NOTE :

- Lorsque vous coupez le tuyau de perméat il peut y avoir des fuites d'eau. Brancher l'alimentation de la machine à glace à la sortie libre du T à compression en utilisant du tuyau en polyéthylène 3/8".
6. La vanne de fermeture devrait être installée le plus près possible de la sortie du T. La vanne de fermeture doit être installée en position fermée. Consulter la notice du fabricant avant d'installer la vanne de fermeture.
 7. Ouvrir complètement l'alimentation d'eau froide.
 8. Ouvrir la vanne du réservoir.
 9. Fermer le robinet d'eau potable.
 10. Ouvrir l'alimentation d'eau froide au système d'osmose.
 11. Mettre en marche la machine à glace et ouvrir la vanne de fermeture. Consulter les instructions du fabricant.
 12. Vérifier s'il y a des fuites, serrer les raccords si nécessaire.

4 - REMPLACEMENT DU PRÉ-FILTRE ET DU POST-FILTRE

Pré-Filtre 1^{ère} phase et pré-filtre 2^{ème} phase :

La cartouche devrait être remplacée tous les six mois. Si votre eau contient une grande quantité de sédiments, il peut s'avérer nécessaire de changer la cartouche de la première phase plus fréquemment. Si votre eau a un contenu en chlore élevé, il peut s'avérer nécessaire de changer le pré-filtre de la deuxième phase plus souvent.

1. Fermer l'alimentation d'eau froide et la vanne sur le réservoir de stockage. Placer un plateau sous le système pour collecter l'eau qui va sortir pendant le démontage des corps de filtre.
2. Ouvrir le robinet pour évacuer la pression.
3. Dévisser les capuchons des housings. Utiliser la clé à filtre. Mettre au rebut les cartouches usagées.
4. Enlever les joints en caoutchouc noir situés dans les gorges des carters. Essuyer pour les nettoyer les gorges et les joints ; mettre les joints de côté.
5. Rincer les carters des filtres et les remplir à 1/3 d'eau. Ajouter 2 cuillères à soupe d'eau de javel et frotter avec une brosse ou une éponge non abrasive. Rincer abondamment.
6. Lubrifier chaque Oring avec une couche de graisse silicone propre. Replacer correctement chaque joint à leur place initiale.

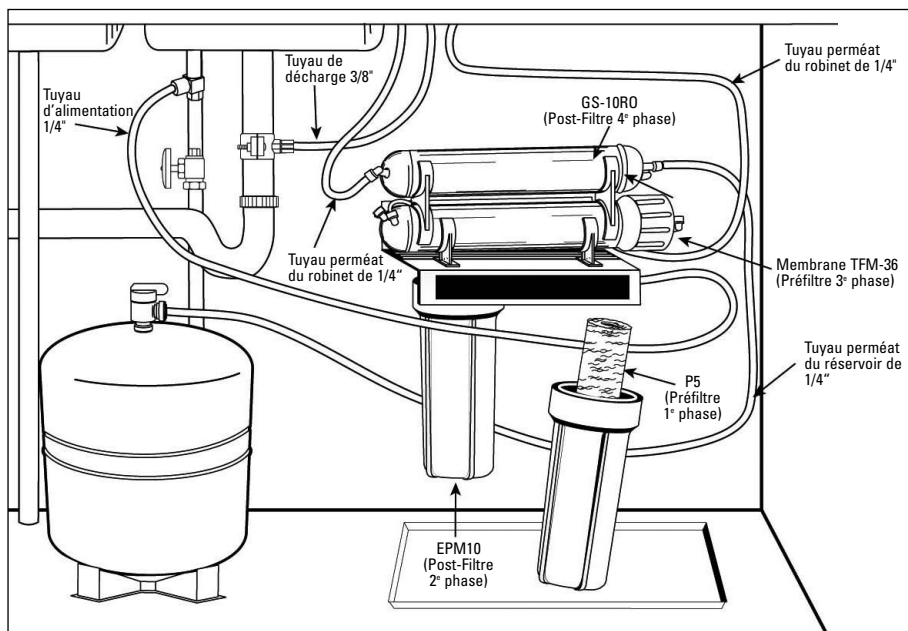

4 - REMPLACEMENT DU PRÉ-FILTRE ET DU POST-FILTRE

ATTENTION : Le joint assure l'étanchéité entre le capuchon et le carter contenant le filtre. Il est important que le joint soit bien en place dans la gorge en dessous du filetage du carter ou il pourrait y avoir une fuite d'eau.

7. Insérer les cartouches au fond des carters. S'assurer que la cartouche glisse sur l'ergot au fond du carter.

NOTE : Installer la cartouche dans le carter approprié (voir dessin ci-dessous).

8. Visser les carters à leur capuchon fermement ; ne pas trop serrer. Ouvrir l'alimentation d'eau froide. Vérifier s'il y a des fuites. Continuer à vérifier périodiquement pour s'assurer qu'il n'y a pas de fuites qui apparaissent.

Post-Filtre 4^{ème} phase : Le post-filtre devrait être remplacé tous les douze mois.

1. Fermer l'alimentation d'eau froide et la vanne sur le réservoir de stockage. Placer un plateau sous le système pour collecter l'eau qui va sortir pendant le démontage du carter.
2. Ouvrir le robinet pour évacuer la pression.
3. Enlever le filtre de son support et le mettre au rebut.
4. Débrancher les tuyaux des raccords en poussant sur la collerette qui les entoure pendant que vous tirez sur le tuyau avec l'autre main.

NOTE :

- S'il faut installer des raccords rapides, utiliser du ruban Téflon® (3 tours) et les monter sur le filtre.

ATTENTION : S'assurer que le ruban ne soit pas en contact avec le joint ou il pourrait y avoir une fuite.

NOTE :

- Le filtre porte une flèche pour indiquer la direction du flux. Le raccord en T se connecte sur l'entrée du filtre et le raccord coudé sur la sortie.
 - Serrer à la main les raccords puis utiliser la clé sur 1/4 de tour.
5. Fixer le post-filtre 4^{ème} phase avec le raccord en T à droite.
 6. Connecter les tuyaux aux raccords en les poussant à l'intérieur jusqu'à l'arrêt. Vérifier si le tuyau est bien en place en essayant de le sortir en tirant doucement.

5 - REMPLACEMENT DE LA MEMBRANE D'OSMOSE INVERSE (FILTRE 3^{ÈME} PHASE)

Informations sur la Membrane d'Osmose inverse

Si utilisée dans les conditions opérationnelles spécifiées dans la première page de ce manuel, votre membrane d'osmose inverse devrait durer au minimum un an. Il convient de remplacer la membrane après 18-24 mois. La remplacer plus tôt si un goût, des odeurs désagréables, ou une diminution de la production d'eau apparaissent. La durée de vie précise de la membrane du système dépendra de la qualité de l'eau qui arrive au système et de la fréquence avec laquelle il est utilisé. Une utilisation fréquente du système empêche les sels et minéraux filtrés de s'accumuler sur la membrane sous forme d'écailles. Plus on demande au système de produire, plus longtemps la membrane durera. Trouver plusieurs utilisations du système prolongera la vie de la membrane.

Pendant de longues périodes d'inutilisation (vacances), sortir la membrane de son carter et la mettre dans un sac plastic bien fermé. Garder la membrane dans le réfrigérateur pour une utilisation future. **NE PAS CONGELER.**

NOTE : Si le système reste plus de 2 ou 3 jours sans être utilisé, le réservoir de stockage devra être vidé.

Remplacement de la Membrane et désinfection du Système et des Filtres

NOTE :

- Nous recommandons de désinfecter le système chaque fois que l'on change la membrane. Il n'est pas nécessaire de désinfecter le système si on change seulement les pré-filtres ou le post-filtre.
- Lorsqu'une membrane neuve est installée, nous recommandons de remplacer également les pré-filtres ainsi que le post-filtre.

Démontage de la Membrane et des Filtres

1. Fermer l'arrivée d'eau froide. Attendre cinq minutes pour permettre au système de se dépressuriser. Placer un plateau sous le système pour récolter l'eau qui coule pendant le démontage des carters.
2. Ouvrir le robinet d'eau potable pour vider le réservoir. Lorsque le réservoir est vide, fermer le robinet.
3. Maintenir le carter de la membrane avec une main et enlever le capuchon avec l'autre main.

ATTENTION : Ne pas débrancher le tuyau du capuchon de la membrane.

4. Pour enlever la membrane d'osmose inverse, attraper le tube de la membrane avec une pince et tirer. Mettre au rebut la membrane usagée. Visser le capuchon sur le carter de la membrane. NE PAS installer la membrane neuve.
5. Dévisser les capuchons des carters des filtres, mettre au rebut les cartouches usagées.
6. Enlever les joints en caoutchouc noir des gorges dans les carters. Essuyer pour les nettoyer les gorges et les joints ; mettre les joints de côté.

Désinfecter le Système

7. Rincer les carters et les remplir à 1/3 d'eau. Ajouter 2 cuillères à soupe d'eau de javel domestique à chaque carter et frotter les capuchons ainsi que les carters avec une brosse ou une éponge non abrasive. Rincer abondamment.
8. Lubrifier chaque joint avec une couche de graisse silicone propre. Presser avec deux doigts chaque joint et bien les remettre en place dans la gorge en dessous du filetage de chaque carter.

ATTENTION : Le joint assure l'étanchéité entre le capuchon et le carter du filtre. Il est important que le joint soit bien en place dans la gorge en dessous du filetage du carter du filtre ou il pourrait y avoir une fuite d'eau.

9. Visser les carters aux capuchons SANS insérer les pré-filtres et serrer à la main. Ne pas trop serrer.
10. Ouvrir l'alimentation d'eau froide et laisser fonctionner le système pendant 2 à 3 minutes pour faire circuler la solution d'eau de javel dans le système.
11. Fermer l'alimentation d'eau froide et ouvrir le robinet de l'eau potable. Laisser le robinet couler pendant environ 30 secondes avant de le fermer.
12. Laisser tout le système à l'arrêt pendant 30 minutes pour le désinfecter.
13. Après 30 minutes, ouvrir le robinet de l'eau potable pour permettre à la solution d'eau de javel de s'évacuer (environ 3 à 5 minutes).
14. Dévisser les carters. Jeter la solution d'eau de javel et rincer.

Remplacement de la Membrane et des Filtres

Pour remplacer les filtres, voir Chapitre "Remplacement des Pré-Filtre et du Post-Filtre".

Pour remplacer la membrane, voir Chapitre "Installation - étape 10 : Installation de la Membrane et étape 12 : Mise en marche du Système"

NOTE : Après avoir installé une membrane et des filtres neufs, laisser fonctionner le système pendant 3 heures pour lui permettre de remplir le réservoir. Vérifier toutes les heures s'il y a des fuites. Au fur et à mesure que la pression monte dans le réservoir il pourrait y avoir des fuites non présentes immédiatement après l'installation.

6 - GUIDE DE DEPANNAGE

Fuites entre le carter et le capuchon

1. S'assurer que le carter est bien serré sur son capuchon. Si la fuite continue fermer le robinet d'alimentation d'eau froide et la vanne du réservoir.
2. Nettoyer les joints en caoutchouc noir et les lubrifier avec de la graisse silicone propre. Avec deux doigts insérer le joint dans la gorge en dessous des filetages du carter et exercer une pression pour le mettre en place. Serrer à nouveau le carter sur son capuchon.
3. Ouvrir l'alimentation d'eau froide et la vanne du réservoir. Si la fuite persiste, appeler votre installateur.

Fuites dans le montage de la vanne sur le réservoir

1. Ouvrir le robinet d'eau potable pour vider le réservoir de stockage. Laisser le robinet de l'eau potable ouvert jusqu'au moment où il commence à goutter. Fermer l'alimentation d'eau froide.
2. Pousser sur la collerette blanche du raccord de la vanne du réservoir et retirer le tuyau. Dévisser la vanne du réservoir de stockage. Enrouler à nouveau du ruban en Téflon® sur le filetage, sur la partie supérieure du réservoir. Visser à nouveau la vanne du réservoir sur le réservoir. Couper 1/2" à l'extrémité du tuyau et le réinsérer dans le raccord de la vanne du réservoir en le faisant pénétrer de 5/8".
3. Ouvrir l'alimentation d'eau froide et le robinet d'eau potable. Laisser quelques heures de temps au système pour lui permettre de monter en pression et vérifier s'il y a des fuites. Vérifier à nouveau quand le réservoir est totalement pressurisé.

Fuites dans les raccords rapides

1. Fermer le robinet d'alimentation d'eau froide et la vanne du réservoir.
2. Appuyer sur les collerettes en plastique et retirer le tuyau.
3. Couper 1" de tuyau et faire un repère à 5/8" à partir de l'extrémité du tuyau. Le tuyau devra être coupé droit. Les ébavures internes et externes doivent être enlevées.
4. Pousser le tuyau de 5/8" dans le raccord.
5. Ouvrir l'alimentation d'eau froide et la vanne du réservoir. Si la fuite persiste appeler votre installateur.

Pas de débit ou faible débit de la ligne de concentrat

Moins d'une tasse et demie par minute

NOTE :

- Avant de contrôler le débit de l'eau enrichie en sels (ou rejet), s'assurer que le système est en train de produire de l'eau en fermant la vanne sur le réservoir et en ouvrant le robinet. De l'eau devrait goutter du robinet.
1. Examiner les pré-filtres P5 et EPM10. S'ils sont colmatés, les remplacer (voir Chapitre « Remplacement des pré-filtres et du post-filtre ») et contrôler à nouveau le débit de l'eau enrichie en sels (ou rejet).
 2. Si les pré-filtres ne présentent pas d'anomalie, le contrôleur de débit de l'eau enrichie en sels (ou purge) est probablement bouché. Appeler votre installateur.

6 - GUIDE DE DEPANNAGE

Présence élevée de TDS (Total Dissolved Solids/ Total des solides dissous) dans l'eau produite

Si des concentrations élevées de TDS (Total Dissolved Solids/Total des solides dissous) sont détectées dans l'eau produite (30% de la valeur des TDS dans l'eau en entrée du système), il est peut être nécessaire de changer la membrane. Le tuyau de concentrat est peut-être obstrué. Voir votre revendeur ou votre plombier pour vérifier le TDS de l'eau produite.

PRODUCTION RÉDUITE

Un débit faible ou inexistant de perméat indique généralement un pré-filtre colmaté ou une membrane épuisée. Remplacer, d'abord les pré-filtres. Si la productivité n'augmente pas, remplacer la membrane.

Retour progressif du goût et de l'odeur

Un retour progressif des goûts et odeurs désagréables après une certaine période peut indiquer que les filtres et la membrane d'osmose doivent être remplacés (Voir chapitres "Remplacement du pré-filtre et du Post-filtre" et "Remplacement de la Membrane d'osmose inverse 3^{ème} phase").

Retour soudain du goût et de l'odeur

Si peu de temps après un entretien complet réapparaissent un goût et des odeurs perceptibles, contacter votre installateur.

Pas de pression au robinet de l'eau potable ou volume réduit dans le réservoir de stockage

1. Arrêter l'alimentation d'eau froide au système.
2. Soulever le réservoir de stockage pour vérifier s'il est vide. S'il ne l'est pas, ouvrir le robinet de l'eau potable pour vider le réservoir.

NOTE : Il peut s'avérer nécessaire de pomper une petite quantité d'air dans le réservoir à l'aide d'une pompe à vélo pour faire sortir toute l'eau du réservoir.

3. Dès que le réservoir est vide, utiliser un manomètre pour mesurer la pression dans le réservoir. Un réservoir vide devrait avoir une pression entre 0.34 et 0.48 bar (5 à 7 psi). Augmenter ou réduire la pression de l'air dans le réservoir en conséquence.
4. Ouvrir l'alimentation d'eau froide. Faire fonctionner le système pendant 3 heures pour remplir le réservoir puis vérifier la performance du système. Si la performance ne s'est pas améliorée, appeler votre installateur.

INHALTSVERZEICHNIS

1	SICHERHEITSHINWEISE	P. 35
2	EINBAU	P. 37
3	OPTIONALER EINBAU	P. 43
4	ERSETZEN DER VOR-UND NACHFILTERKARTUSCHEN	P. 45
5	ERSETZEN DER UMKEHROSMOSE-MEMBRAN (3. STUFE)	P. 47
6	FEHLERBEHEBUNG	P. 48
7	ERSATZTEILE	P. 82

1 - SICHERHEITSHINWEISE

Wichtig: Vergewissern Sie sich vor dem Einbau dieser UO-Anlage, dass Ihr Zulaufwasser passend für die folgenden Betriebswerte ist. Andernfalls kann die Wirksamkeit der Anlage beeinträchtigt sein, und der Anspruch auf Garantie erlischt.

Spezifikationen

Dünnfilm-Membran:	TFM-36
Einspeisewasserdruck:	2.75-6.9 bar (40 bis 100 psi)
Temperaturbereich:	4.4-37.7°C (40-100°F)
TDS-Wert:	2000 ppm
Maximale Härte*:	171 mg/L (10 gpg)
Sulfid, Eisen und Mangan†:	0 ppm <0.1 ppm
Chlorgehalt in Wasserzulauf:	weniger als 2 ppm
pH Bereich:	3-11
Täglicher Wasserverbrauch‡:	44.5 L/Tag (11.76 gpd)
Filterleistung:	92-99%
Trübung:	5 NTU Max

* Wenn die Wasserhärte über 171 mg/L (10 gpg) beträgt, werden sich rasch Kalkablagerungen auf der Membran bilden. Solche Ablagerungen verstopfen die Membran und beeinträchtigen die Effektivität der Anlage. Bei Wasserhärten von über 171 mg/L (10 gpg) ist der Betrieb dieser UO-Anlage daher nicht zu empfehlen.

† Maximal zulässig sind 0.01 ppm Sulfid, Eisen oder Mangan. Konsultieren Sie Ihren lokalen Händler, um den Gehalt dieser Substanzen in Ihrem Wasser zu reduzieren.

‡ Auf Basis hersteller-interner Tests

Inklusiv Unterteile: (Siehe Schema auf Rückseite der Anleitung)

Vormontierte Filteranlage (Halterung, Membrangehäuse, Membran, Vor-/Nachfiltergehäuse, Vor-/Nachfilterkartuschen).

- UO-Membran
- Zulaufadapter
- Abschlammmklemme
- 1/4" Verrohrung
- Tankventil
- Vorratsbehälter
- Chrom-Wasserhahn
- Zulaufleitung
- Rumpf-Schraubenschlüssel
- 3/8" Verrohrung

Benötigte Werkzeuge und Materialien

- Hand- oder elektrische Bohrmaschine (vorzugsweise kabellos)
- (2) Verstellbare Schraubenschlüssel
- Schlitz- & Kreuzschlitzschraubendreher
- Feile
- Schutzbrille
- Bohreinsatz: 1/8", 3/16", 1/4", 3/8"
- Falls Spülbecken nicht über Loch für separaten:
 - Durchtreiber
 - Kegelförmige Schleifscheibe
 - 1 1/4" Lochsäge oder Bohreinsatz

HINWEIS: Es sind nicht unbedingt alle genannten Werkzeuge für den Einbau erforderlich.

Vor Sie prüfen welche Werkzeuge Sie benötigen, bitte lesen Sie die Anbau-Anleitung.

Abmessungen der Anlage:

Gesamtabmessungen:	34.29 cm ; 12.7 cm ; 43.8 cm
Gewicht:	7.84 kg (17.3 lbs.)
Tankabmessungen:	34.29 cm W x 20.32 cm D x 22.86 cm H
Max. Tankkapazität:	4.9 l (1.3 gal.)
Luftdruck in leerem Tank:	0.34 bis 0.48 bar (5 bis 7 psi)
Tankgewicht (gefüllt):	6.5 kg (14.5 lb.)

1 - SICHERHEITSHINWEISE

Allgemein

WARNUNG: Verwenden Sie kein mikrobiologisch bedenkliches Wasser bzw. Wasser unbekannter Qualität, ohne der Anlage eine Desinfektion vor- oder nachzuschalten.

ACHTUNG: Schützen Sie den Filter vor Frost, da ansonsten Risse im Filter und Undichtigkeiten entstehen können.

ACHTUNG: Aufgrund der begrenzten Betriebslebensdauer des Produktes und zur Vermeidung kostenintensiver Reparaturen oder möglicher Wasserschäden empfehlen wir, den Boden der Plastikgehäuse alle 5 (durchsichtige Gehäuse) bzw. 10 Jahre (undurchsichtige Gehäuse) zu ersetzen. Ist den Boden Ihrer Gehäuse schon seit längerer Zeit in Gebrauch, sollte er umgehend ausgetauscht werden. Datieren Sie den Boden von neuen bzw. Ersatzgehäusen, um den empfohlenen nächsten Austauschzeitpunkt festzuhalten.

HINWEIS:

- Ihre Wasserqualität muss sich innerhalb der erforderlichen Grenzwerte befinden, um einen zufriedenstellenden Betrieb zu gewährleisten. Anderenfalls kann die Lebensdauer Ihrer Membran beeinträchtigt werden, und der Anspruch auf Garantie erlischt (s. Abschnitt "Spezifikationen").
- Diese UO-Anlage stellt keinen Schutz vor gesundheitsgefährlichen Mikroorganismen dar und entfernt auch keine harmlosen, natürlich vorkommenden Bakterien.
- Installieren Sie die Anlage nur an einem Kaltwasser-Leitung.
- Verwenden Sie weder Materialien mit Kapillarwirkung noch Versiegelungsmittel, um die Anschlüsse im Filter einzupassen. Verwenden Sie vorzugsweise Teflonband®.
- Vergewissern Sie sich, dass Ihre Installation allen geltenden staatlichen und lokalen Gesetzen und Bestimmungen entspricht.
- Die Ersatzkartuschen und die zugehörige UO-Membran haben nur einen begrenzten Betriebslebensdauer. Veränderungen in Geschmack, Geruch oder Farbe des gefilterten Wassers deuten darauf hin, dass die Kartusche ausgetauscht werden muss (s. Abschnitte "Austauschen der Vor- und Nachfilter" und "Austauschen der Membran").
- Nach längeren Perioden des Nichtgebrauchs (z. B. während dem Urlaub) empfehlen wir, die Anlage vor der nächsten Verwendung 5 Minuten lang durchzuspülen.
- Eine Trinkwasserkartusche kann Kohle-Feinpartikel (sehr feines schwarzes Pulver) enthalten. Vor Sie das Wasser verwenden, ppülen Sie die Kartusche 5 Minuten lang durch, um die Kohle-Feinpartikel zu entfernen.
- Wir empfehlen, den Wasserhahn für mindestens 20 Sekunden zu öffnen, bevor Sie Trink- oder Kochwasser verwenden.
- Verunreinigungen oder andere Substanzen, die von dieser Wasseraufbereitungsanlage reduziert oder entfernt werden, sind nicht zwangsläufig in Ihrem Wasser enthalten.

Sicherheitshinweise UO-Membran

ACHTUNG: Chlor zerstört die TFM-36-Membran. Wenn Sie die RO-2500-Anlage mit periodisch oder konstant gechlortem Wasser verwenden, ist der Einsatz eines Kohlevorfilters (mitgeliefert) ZWINGEND NOTWENDIG. Der Kohle-vorfilter muss mindestens alle 3 Monate ausgetauscht werden, um Chlorbeimischungen stets zu vermeiden.

HINWEIS:

- Um sicherzustellen, dass kein Chlor im Wasser vorhanden ist und die Membran erreichen kann, können Sie das Sole-/Abwasser, das von der Membran zum Ablauf fließt, mit einem Chlor-Testkit prüfen. Es darf sich kein Chlor nachweisen lassen.
- Die TFM-36-Membran ist resistent gegen natürlich vorkommenden Bakterien.

So funktioniert Umkehrosmose

Die Uo-Anlage RO-2500 verwendet eine nur in einer Richtung durchlässige Membran, um im Wasser gelöste Salze und Mineralien zu reduzieren und dadurch Geschmack und Geruch Ihres Wassers zu verbessern. Die UO-Membran besteht aus mehreren Mikrometerdünnen Schichten um einen Hohlkern. Wassermoleküle können diese Membran durchdringen, gelöste Salze und Mineralien jedoch nicht.

Die UO-Anlage RO-2500 verfügt über ein vierstufiges Filtersystem. Das Zulaufwasser wird vorgefiltert, um Beschädigungen der Membran durch Verschmutzungen oder Chlor zu vermeiden. Die UO-Membran trennt das vorgefilterte Wasser in PRODUKTWASSER und ABWASSER oder SOLEWASSER. Der Zulaufwasserdruck bewegt das Produktwasser durch die Membran in den Vorratsbehälter. Gelöste Feststoffe und andere Verunreinigungen können die Membran nicht durchdringen und werden mit dem Abwasser entsorgt. Wenn Sie den Trinkwasserhahn öffnen, wird Produktwasser aus dem Vorratsbehälter durch einen Aktivkohlefilter geleitet. Es steht Ihnen reines, hervorragend schmeckendes Wasser zur Verfügung.

Mit jedem Liter Produktwasser fallen mehrere Liter Abwasser an. Der Vorratsbehälter fasst bis zu 4,9 Liter (1,3 Gallonen) Wasser für den Trink- und Kochbedarf. Wenn Sie Ihre UO-Membran entsprechend den vorstehend genannten "Spezifikationen" verwenden, beträgt die Lebensdauer 12-24 Monate.

Anleitung für den Basiseinbau

- Für einen Standardeinbau unter dem Spülbecken an Kaltwasserzulaufleitungen (10 mm oder 3/8 1/2) aus Stahl, Messing oder Kupfer.
- Bitte lesen Sie alle Anweisungen und Sicherheitshinweise, bevor Sie Ihre RO-2500-Anlage einbauen und verwenden.
- Nummern in Abbildungen entsprechen Nummern in Arbeitsschritten.

2 - EINBAU

Bitte lesen Sie alle Anweisungen und Sicherheitshinweise, bevor Sie Ihre RO-2500-Anlage einbauen und verwenden. Nummern in Abbildungen entsprechen Nummern in Arbeitsschritten.

1 - Installieren des Zulaufadapters

Der Zulaufadapter ist passend für 1/2" 14-NPS-Gewinde. Sofern es den örtlichen Bestimmungen entspricht, kann der Adapter zum Anschluss der RO-2500-Anlage an eine Kaltwasserleitung verwendet werden. Gestatten die örtlichen Bestimmungen einen Einsatz des Zulaufadapters nicht, können Sie alternative Anschlüsse im örtlichen Sanitärfachhandel erhalten.

Anweisungen:

- (A) Schließen Sie die Kaltwasserleitung. Wenn diese Leitung über kein Absperrventil unter dem Spülbecken verfügt, sollten Sie eins einbauen.
- (B) Öffnen Sie den Kaltwasserhahn und lassen Sie die Leitung vollständig leerlaufen.
- (C) Trennen Sie die Kaltwasserleitung vom 1/2" 14-NPS-Gewindestutzen am unteren Ende des Haupthahns.
- (D) Schrauben Sie die Kaltwasserleitung an das Außengewinde des Zulaufadapters. Verwenden Sie dazu die Mutter, mit der die Leitung zuvor mit dem Wasserhahn verbunden war.

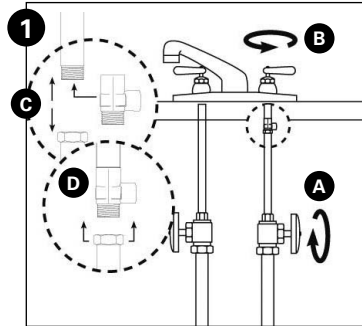

2 - Wählen einer Position für den Trinkwasserhahn

Der Trinkwasserhahn sollte unter Berücksichtigung von Funktionalität, Komfort und Optik positioniert werden. Damit der Wasserhahn solide montiert werden kann, ist eine geeignete ebene Fläche erforderlich. Der Wasserhahn passt durch Löcher mit einem Durchmesser von 1 1/4". Die meisten Spülbecken verfügen über vorgebohrte Löcher mit 1/2" oder 1 3/8" Durchmesser für den Anschluss von Sprühschläuchen. Auch wenn solche Löcher größer sind, können sie zur Montage des Trinkwasserhahns verwendet werden. Können keine vorgebohrten Löcher verwendet werden oder sind sie ungünstig positioniert, muss ein Loch mit 1 1/4" Durchmesser in das Spülbecken oder die benachbarte Arbeitsplatte gebohrt werden.

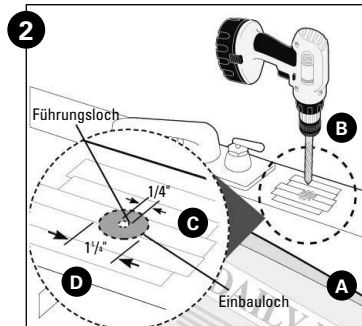

ACHTUNG: Bei diesem Arbeitsschritt kann Staub entstehen, der bei Einatmen oder Kontakt mit den Augen schwerwiegende Reizungen auslösen kann. Tragen Sie Schutzbrille und -maske.

ACHTUNG: Versuchen Sie nicht, durch Becken aus Vollporzellan oder mit Porzellanbeschichtung zu bohren. Bei solchen Becken empfehlen wir die Verwendung des Sprühloches oder eine Bohrung durch die Arbeitsplatte.

ACHTUNG: Wenn Sie durch eine Arbeitsplatte bohren, dann vergewissern Sie sich zuvor, dass unter dem Bohrbereich keinerlei Kabel oder Rohre verlaufen. Überzeugen Sie sich davon, dass Sie über den nötigen Raum verfügen, um den unteren Teil des Wasserhahns entsprechend anzuschließen.

ACHTUNG: Bohren Sie nicht durch Arbeitsplatten von mehr als 1" Stärke.

ACHTUNG: Versuchen Sie nicht, durch gekachelte, marmorne oder Arbeitsplatten aus Granit zu bohren. Konsultieren Sie einen Installateur oder den Hersteller der Arbeitsplatte zur Stellungnahme und Unterstützung.

Die folgenden Anweisungen gelten NUR bei Spülbecken aus rostfreiem Edelstahl.

- (A) Bedecken Sie den Boden des Spülbeckens mit Zeitungspapier, um zu verhindern, dass Bohrspäne, Unterteile oder Werkzeuge in den Abfluss fallen.
- (B) Schützen Sie die Bohrstelle mit Klebeband, um Kratzer zu vermeiden, falls der Bohrer abrutscht.
- (C) Markieren Sie die Bohrstelle. Bohren Sie mit einem 1/4" ein Führungslöchchen.
- (D) Verwenden Sie eine Lochsäge mit 1 1/4" Durchmesser, um das Loch zu vergrößern. Entgraten Sie scharfe Kanten mit einer Feile.

2 - EINBAU

3 - Einbau des Wasserhahns

- (A) Lösen Sie die Gewindemutter am Wasserhahn und entfernen Sie die Metallscheibe "C" (falls vorhanden).
- (B) Verbinden Sie den großen Abfluss-Schlauch 3/8" mit der Schlauchtülle am unteren Ende des Wasserhahns. Dieser Schlauch sollte lang genug sein, um bis zur Abschlammklemme in Schritt 4 zu reichen.
- (C) Verbinden Sie den kleinen Abfluss-Schlauch 1/4" mit dem anderen Anschlussstück am unteren Ende des Wasserhahns. Dieser Schlauch sollte lang genug sein, um bis zur rechten Seite der UO-Anlage zu reichen.
- (D) Schieben Sie die Chromplatte und den schwarzen Gummiring auf den Wasserhahn mittels die beiden Schläuche durch die Löcher von Platte und Dichtungsring zu führen.
- (E) Schieben Sie den Dichtungsring den Gewindestück hinab und ziehen Sie die Mutter an. Ziehen Sie die Mutter jetzt noch NICHT fest.
- (F) Markieren Sie eine Seite des Schlauches 5/8" vom Ende. Verbinden Sie den Schlauch mit dem Anschluss. Schieben Sie die Mutter über den Schlauch. Schieben Sie die Hülse über den Schlauch. Befeuchten Sie das Schlauchende mit Wasser. Schieben Sie den Schlauch bis zur Markierung in den unteren Stutzen des Wasserhahns. Schieben Sie die Hülse nach oben. Schieben Sie die Mutter nach oben und verschrauben Sie sie mit dem Wasserhahn. Ziehen Sie die Mutter fest, bis Sie leichten Widerstand spüren.
- HINWEIS:** Ziehen Sie die Überwurfmutter 1/4" NICHT ZU FEST an. Ziehen Sie sie nur dann fester an, wenn bei Inbetriebnahme der Anlage Leckagen auftreten.
- (G) Halten Sie den Wasserhahn fest und führen Sie die drei Schläuche durch das Loch im Spülbecken. Bringen Sie den Hebel des Wasserhahns in die gewünschte Position.
- (H) Zentrieren Sie den Wasserhahn und schieben Sie die Scheibe "C" zwischen das weiße Ansatzstück und den Boden der Arbeitsplatte bzw. des Spülbeckens. Ziehen Sie die Spindelmutter mit einem Schraubenschlüssel an, bis sie festsitzt.
- (J) Passen Sie den Schwanenhals-Auslauf fest in die Basis des Wasserhahns ein.

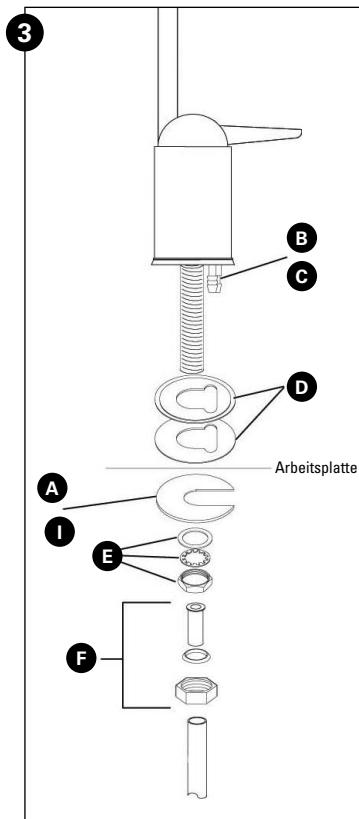

2 - EINBAU

4 - Montage der Abschlammklemme

HINWEIS:

- Wenn Sie über ein Einzelspülbecken mit einer Mülleinheit verfügen, befragen Sie Ihren Installateur nach Ihren Möglichkeiten.
- Ehe Sie die Abschlammklemme montieren, überprüfen Sie die Abflussrohre unter dem Spülbecken auf Korrosion. Rostige Rohre müssen ersetzt werden, ehe Sie mit der Montage weitermachen.

- (A) Befestigen Sie die Abschlammklemme an einem senkrechten Abschnitt des Abflussrohrs etwa 6" über dem unteren Ende des Siphons. Vergewissern Sie sich, dass die Öffnung der Abschlammklemme in Richtung des Trinkwasserhahns zeigt (s. Abb. auf der vorigen Seite).
- (B) Bohren Sie durch eine Seite des Abflussrohrs ein Loch von 1/4" und verwenden Sie dabei das Passloch der Abschlammklemme als Leitfaden.
- (C) (C) Entfernen Sie die Abschlammklemme vom Abflussrohr und erweitern Sie die Bohrung mit einem 3/8"-Bohrer. Verwenden Sie eine Feile, um die Seiten des Bohrlochs zu entgraten.
- (D) Vergewissern Sie sich, dass sich die schwarze Gummidichtung in der Abschlammklemme befindet, und positionieren Sie die Abschlammklemmen-Einheit über dem Bohrloch. Blicken Sie durch das Loch und platzieren Sie die Klemme so, dass die Mitte des Klemmenlochs sich etwa 1/16" über der Mitte des Bohrlochs befindet. Ziehen Sie die Klemme vorsichtig fest.
- (E) Schrauben Sie die Kunststoff-Überwurfmutter handfest auf die Abschlammklemme.

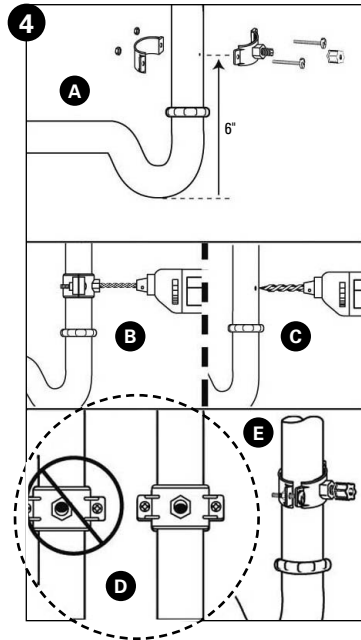

5 - Anschließen des Wasserhahns an den Abfluß

ACHTUNG: Es handelt sich hierbei um eine Gravitations-Abflussleitung. Sie müssen sämtliche Schlingen, Knicke und engen Bögen entfernen, ehe Sie weitergehen. Wenn keine direkte Linie zum Abfluss gegeben ist, kann dies dazu führen, dass Abwasser durch den Luftspalt im Wasserhahn auf die Arbeitsplatte und unter den Wasserhahn gelangt.

- (A) Stellen Sie den größeren Soleschlauch 3/8", der vom Wasserhahn kommt, an der Überwurfmutter an der Abschlammklemme ein. Versuchen Sie, dabei eine direkte und egale Verbindung herzustellen. Biegen Sie den Schlauch nicht. Schneiden Sie den Schlauch direkt unter der Mutter ab und entgraten Sie die Innen- und außenseiten.
- (B) Lösen Sie die Überwurfmutter um zwei vollständige Umdrehungen. Führen Sie den Schlauch in die Überwurfmutter bis zum Anschlag ein. Ziehen Sie die Überwurfmutter erst von Hand an und dann mit einem Schraubenschlüssel um 1 bis 2 Umdrehungen fest.

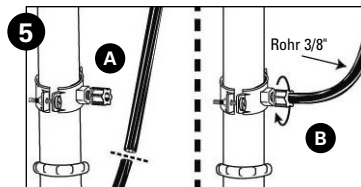

2 - EINBAU

6 - Installieren der Befestigungsschrauben

- (A) Wenn die Anlage unter den Spülbecken eingebaut wird, platzieren Sie sie an der rechten oder hinteren Wand. Vergewissern Sie sich, dass genügend Einbauraum verfügbar ist. Um die Filterkartuschen auszutauschen, ist unter den Filtergehäusen ein Spielraum von mindestens 1 1/2" erforderlich. Ferner wird ein Spielraum von mindestens 2" auf der linken Seite der Anlage oder 5" neben dem Loch der linken Befestigungsschraube benötigt.
- (B) Installieren Sie die Befestigungsschrauben mindestens 15" vom Unterschrankboden entfernt und mit einer Distanz von ca. 7 1/2" voneinander. Lassen Sie 5/16" Raum zwischen Schraubenkopf und Wand, um die Halterung auf den Schrauben zu gleiten.

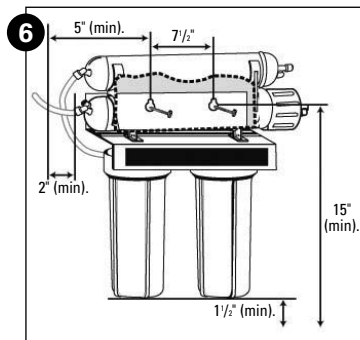

HINWEIS: Alle Verbindungsstücke der UO-Anlage müssen von ihren Stopfen befreit werden, bevor sie mit Schläuchen verbunden werden. Drücken Sie auf den Verschluss und ziehen Sie den Stopfen heraus.

7 - Anschließen des Wasserhahns an die Anlage

- (A) Stellen Sie den Abwasserschlauch vom Trinkwasserhahn hin. Es ist der kleinere Schlauch von beiden. Markieren Sie eine Seite des Schlauches 5/8" vom Ende entfernt. Befeuchten Sie das Schlauchende mit Wasser und führen Sie es in das Schnellverbindungsstück am Durchflussbegrenzer an der rechten Seite der Anlage hinter der Membran ein.

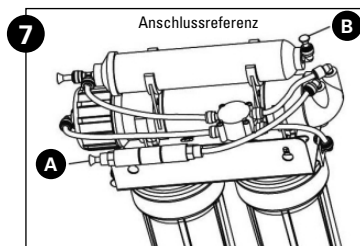

Wenn dieser Schlauch nicht fest angeschlossen wird, sind Leckagen möglich. Es ist wichtig, dass Sie den Schlauch ganz einführen, bis die Markierung bündig mit dem Eingang des Schnellverbindungsstücks ist.

HINWEIS: Sie können bei Bedarf einen Schlauch rasch und einfach vom Verbindungsstück trennen, indem Sie den Verschluss am Verbindungsstück drücken und dabei mit der anderen Hand den Schlauch herausziehen.

- (B) Der Schlauch vom Ende des Wasserhahn-Gewinderohres wird in den Nachfilter eingeführt. Der Anschluss befindet sich oben links an der Umkehrosmose-Anlage. Schieben Sie das freie Ende des Schlauches in das Schnellverbindungsstück.

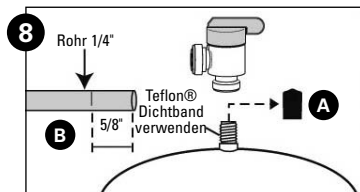

8 - Anschließen des Vorratbehälters an die Anlage

VORSICHT: Wenn der Behälter gefüllt ist, wiegt er etwa 6,5 kg (14.5 lbs.). Sorgen Sie für reichliche Unterstützung unter den Behälter.

- (A) Um Leckagen zu vermeiden, umwickeln Sie das Gewinde am Behälter mit 3 oder mehr Lagen Teflonband®. Schrauben Sie das Tankventil auf die obere Tanköffnung. Drehen Sie den Behälter, so dass den Ventilgriff und die Verrohrungen dieselbe Ausrichtung haben.

ACHTUNG: Die Verbindung zwischen Tank und Ventil wird lecken, wenn sie nicht sorgfältig abgedichtet ist. Teflonband® ist normalerweise ausreichend, um den Gewindeanschluss abzudichten.

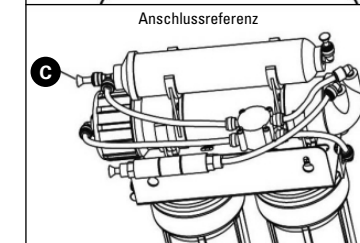

2 - EINBAU

- (B) Suchen Sie den Schlauch mit 1/4" Durchmesser. Markieren Sie den Schlauch 5/8" von jedem Ende. Befeuchten Sie ein Ende des Schlauches mit Wasser und schieben Sie ihn mit einer Drehbewegung in den Anschluss des Tankventils, bis die 5/8"-Markierung bündig ist mit dem Schnellverbindungsstück. Deponieren Sie den Behälter dann in der Nähe des Montagestandorts.
- (C) Schneiden Sie den Schlauch auf die richtige Länge. Schließen Sie das freie Ende des Schlauches an das weiße Schnellverbindungsstück am rechten T-Stück des Nachfilters an.
- (D) Stellen Sie die gesamte Anlage auf den Befestigungsschrauben an der Wand und schieben Sie die Anlage nach unten.

ACHTUNG: Vergewissern Sie sich, dass die Anlage fest mit der Wand verbunden ist, um hinunterfallen und entsprechende Beschädigungen zu vermeiden.

HINWEIS: Achten Sie darauf, die Schläuche hinter der Anlage nicht zu knicken oder einzuklemmen, wenn Sie die Anlage an den Befestigungsschrauben anbringen.

9 - Anschließen von Zulaufadapter und Einlassfilter

- (A) Finden Sie die verbleibende Länge des Kunststoffschlauchs mit 1/4" Durchmesser.
- (B) Schieben Sie ihn in das Schnellverbindungsstück an der rechten Seite der Anlage.
- (C) Schneiden Sie den Schlauch auf eine Länge, die einen Anschluss an den Kaltwasserzulauf gestattet. Überzeugen Sie sich davon, dass der Schlauch nicht geknickt wird. Schieben Sie den Schlauch in das Verbindungsstück.

10 - Installation der Membran

- (A) Entfernen Sie den Schlauch, der am Membrangehäuse angeschlossen ist, indem Sie den weißen Verschluss am Verbindungsstück drücken und dabei mit der anderen Hand den Schlauch herausziehen.
- (B) Halten Sie das Membrangehäuse in einer Hand und drehen Sie die Abdeckkappe (Schraubenschlüssel mitgeliefert) mit der anderen Hand, um sie zu entfernen. Sie können den Nachfilter entfernen, um das Membrangehäuse besser festhalten zu können.
- (C) Nehmen Sie mit sauberen Händen (vorzugsweise mit sterilen Handschuhen) die Membran aus der Plastiktasche. **MIT VORSICHT BEHANDELN.**

ACHTUNG: Entfernen Sie nicht das Band um die Membran, da es ein Bestandteil der Membran ist. Üben Sie keinen Druck auf die Membran aus.

- (D) Schieben Sie die Membran mit der O-Ringseite voran so weit wie möglich in das Gehäuse 1/8" des Membran-Kunststoffkerns sollten noch herausragen.
- (E) Verwenden Sie reines Silikonfett (in der Anlage enthalten), um die O-Ringe und die Soledichtung zu schmieren. Schließen Sie die Abdeckkappe des Membrangehäuses mit der Hand, bis Widerstand spürbar ist, ziehen Sie sie dann noch um 1/2 Drehung fest. Drehen Sie die Kappe nicht zu fest zu.
- (F) Schieben Sie den Schlauch wieder in das Schnellverbindungsstück.

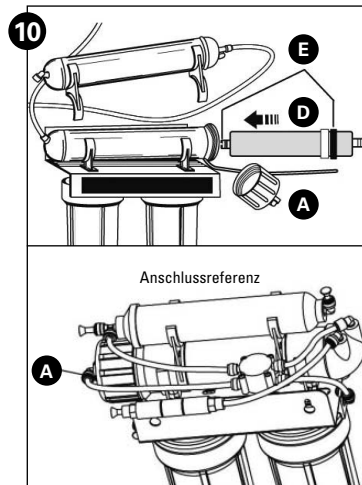
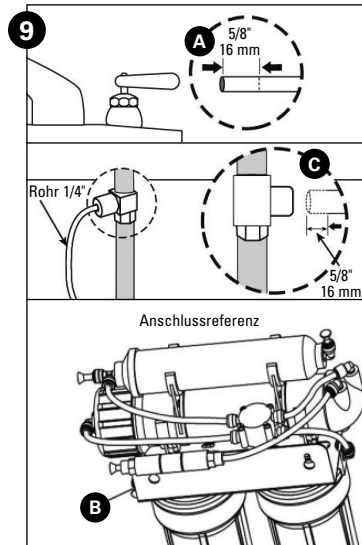

2 - EINBAU

11 - Bedienung des Wasserhahns

- (A) Um das Wasser kontrolliert fließen zu lassen, drücken Sie den Hebel herunter.
- (B) Für einen konstanten Wasserfluss ziehen Sie den Hebel umhoch um ihn in der geöffneten Position zu sperren.

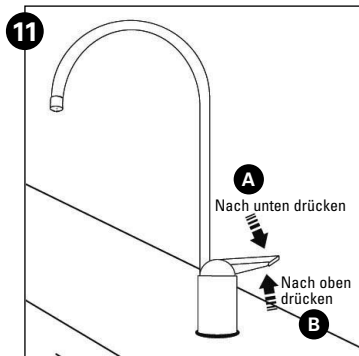

12 - Inbetriebnahme der Anlage

HINWEIS:

- Die UO-Membran wurde mit einem nahrungsmittelgeeigneten Desinfektionspräparat behandelt, das einen unerwünschten Geschmack verursachen kann. Auch wenn das Präparat unschädlich ist, sollte es aus der Anlage gespült werden.
- Der Nachpolierfilter kann feine schwarze Kohle-Feinpartikel enthalten. Diese Partikel sind harmlos, können dem Wasser jedoch eine graue Farbe geben. Alle Kohle-Feinpartikel werden mit der ersten Tankfüllung aus der Anlage gespült.
- Die Produktionskapazität von fertig aufbereitetem Wasser ist bei der Umkehrosiose-Anlage geringer als bei einem gebräuchlichen Filter. Das Wasser wird langsam Tropfen für Tropfen aufbereitet. Die Anlage benötigt 2 bis 4 Stunden, um eine Tankfüllung zu erzeugen. Wenn dem Tank Wasser entnommen wird, beginnt die Anlage automatisch mit der Wiederauffüllung des Tanks, bis dieser voll ist.

ACHTUNG: überprüfen Sie die gesamte Anlage auf Leckagen. Wenn Sie eine Leckage finden, bitte konsultieren Sie den Abschnitt "Fehlerbehebung".

- (A) Schließen Sie das Ventil oben am Vorratsbehälter.
- (B) Öffnen Sie die Kaltwasserleitung.
- (C) Bewegen Sie den Hebel des Trinkwasserhahns nach oben in die geöffnete Position und lassen Sie den Hahn 30 Minuten lang tropfen.
- (D) Öffnen Sie die Kaltwasserleitung so weit wie möglich. Lassen Sie während 3 zusätzlichen Stunden Wasser aus dem Trinkwasserhahn tropfen. Schließen Sie nun den Trinkwasserhahn und öffnen Sie das Ventil am Vorratsbehälter. Das Tankventil ist geöffnet, wenn der Griff dieselbe Ausrichtung hat wie die Schlauchverbindung.
- (E) Lassen Sie den Tank 2 bis 4 Stunden füllen. Überprüfen Sie dabei periodisch die Anlage auf Leckagen. Wenn der Vorratsbehälter gefüllt ist, öffnen Sie den Wasserhahn, um den Nachpolierfilter zu spülen. Lassen Sie 4 bis 5 Minuten das gesamte Wasser aus dem Tank ablaufen.
- (F) Schließen Sie den Wasserhahn, bis sich der Tank wieder gefüllt hat.

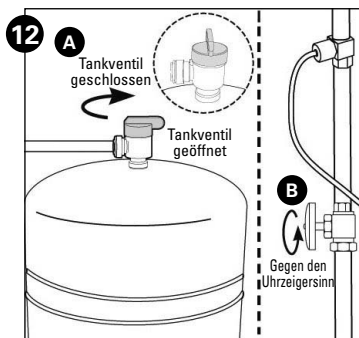

HINWEIS: Das Wasser kann anfangs einen trüben Anschein haben. Dies ist auf eingeschlossene Luft im Nachpolierfilter zurückzuführen. Der Effekt ist unschädlich und verschwindet innerhalb weniger Minuten aus dem Wasser. Es kann bis zu einer Woche nach Einbau dauern, bis ein neuer Nachpolierfilter keine eingeschlossene Luft mehr versprengt. Die Anlage ist nun betriebsbereit. Sie können ab sofort hochwertiges Wasser aus Ihrer UO-Anlage genießen.

3 - OPTIONALER EINBAU

Anschließen der Umkehrosmose-Anlage an Eismwürfelbereiter von Kühlschränken/Trinkwasserkühler

ACHTUNG: Wenn Sie diese Anlage im Standardeinbau an den Trinkwasserkühler/Eismwürfelbereiter Ihres Kühlschranks anschließen möchten, dann schalten Sie den Trinkwasserkühler-/Eismwürfelbereiter erst dann ein, wenn der Nachpolierfilter entsprechend Schritt 12 gespült wurde.

ACHTUNG: Verwenden Sie Kunststoffschläuche und-Verbindungen. Kupferleitungen und Messingverbindungen sind ungeeignet.

HINWEIS: Zur Optimierung der Leistung ist es ratsam, Umkehrosmose-Anlage und Trinkwasserkühler/Eismwürfelbereiter nicht weiter als 3 m (10 feet) voneinander entfernt zu positionieren. Bei größeren Abständen reicht der Wasserdruck der Anlage möglicherweise nicht aus, um den Kühlschrank mit Wasser zu versorgen.

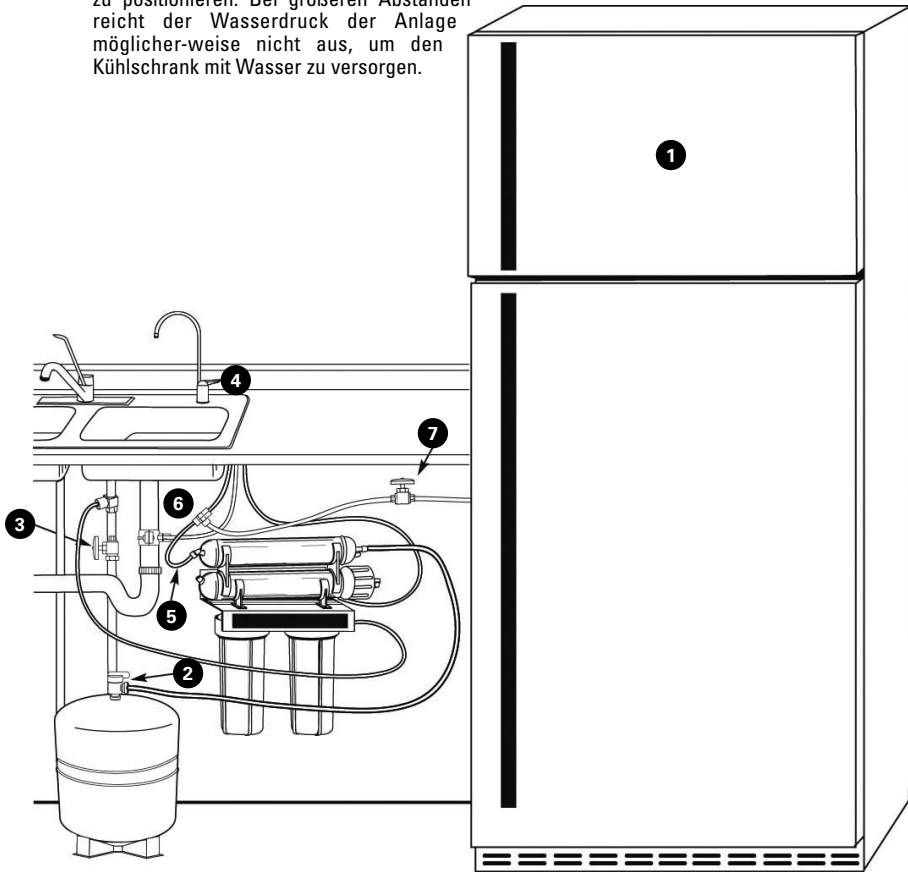

3 - OPTIONALER EINBAU

Benötigte Materialien (erhältlich in Ihrem lokalen Baumarkt)

- Überwurf- oder Schnellverbindungs-T-Stück, 6,35 mm x 6,35 mm x 9,52 mm (1/4" x 1/4" x 3/8")
- 3 m (10 feet) Polyethylen-Schlauch, 9,52 mm (3/8" Durchmesser)
- Absperrventil

1. Schalten Sie den Wasserzulauf des Kühlschranks und Eiswürfelbereiter aus (folgen Sie den Anweisungen des Herstellers).
2. Schließen Sie das Tankventil (oben auf dem Vorratsbehälter).
3. Schließen Sie die Kaltwasserleitung zur UO-Anlage.
4. Öffnen Sie den Trinkwasserhahn, um Druck abzubauen.
5. Suchen Sie den (Permeat) Schlauch zu Ihrem Trinkwasserhahn. Schneiden Sie den Schlauch durch und fügen Sie das Überwurf- oder Schnellverbindungs-T-Stück 6,35 mm x 6,35 mm x 9,52 mm (1/4" x 1/4" x 3/8") in den Schlauch ein. Lesen Sie die Anweisungen des Herstellers, bevor Sie den Zulaufadapter installieren.

HINWEIS: Beim Durchschneiden des Permeat-Schlauches kann eine Leckage auftreten.

6. Schließen Sie den Trinkwasserkühler/Eiswürfelbereiter mit einem Polyethylen-Schlauch mit einer Länge von 3/8" an den freien Anschluss des Überwurf- oder Schnellverbindungs-T-Stücks an.
7. Das Absperrventil sollte möglichst nah an diesem Anschluss des T-Stücks eingebaut werden. Bauen Sie das Absperrventil in GESCHLOSSENER Position ein. Lesen Sie die Anweisungen des Herstellers, bevor Sie das Absperrventil einbauen.
8. Öffnen Sie die Kaltwasserleitung vollständig.
9. Öffnen Sie das Tankventil.
10. Schließen Sie den Trinkwasserhahn.
11. Öffnen Sie die Kaltwasserleitung zur Umkehrosmose-Anlage.
12. Schalten Sie den Trinkwasserkühler/Eiswürfelbereiter ein und öffnen Sie das Absperrventil. Folgen Sie die Anweisungen des Herstellers.
13. Prüfen Sie auf Leckagen und schließen Sie bei Bedarf die Verbindungen fester.

4 - ERSETZEN DER VOR- UND NACHFILTERKARTUSCHEN

Vorfilterkartuschen der 1. und 2. Stufe:

Die Kartuschen sollten alle sechs Monate ersetzt werden. Wenn Ihr Zulaufwasser sedimentreich ist, kann es notwendig sein, die Vorfilterkartusche der 1. Stufe häufiger zu ersetzen. Wenn Ihr Zulaufwasser chlorhaltig ist, kann es notwendig sein, die Vorfilterkartusche der 2. Stufe häufiger zu ersetzen.

1. Schließen Sie die Kaltwasserleitung und das Ventil auf dem Vorratsbehälter. Stellen Sie ein Tablett unter der Anlage, um Wasser aufzufangen, das während des Austauschs der Filtergehäuse austritt.
2. Öffnen Sie den Trinkwasserhahn, um Druck abzubauen.
3. Schrauben Sie den Boden der Filtergehäuse von den Kappen. Verwenden Sie dazu den Filterschlüssel. Entsorgen Sie die verbrauchten Kartuschen.
4. Entfernen Sie die schwarzen Gummi-O-Ringe aus den Rinnen der Gehäuse. Putzen Sie die Rinnen und O-Ringe und legen Sie die O-Ringe separat.
5. Spülen Sie die Gehäuse aus und füllen Sie jedes zu 1/3 mit Wasser. Fügen Sie 2 Esslöffel Haushaltsbleiche in jedes Gehäuse hinzu und reinigen Sie die Gehäuse mit einer nicht-abrasiven Bürste bzw. einem Schwamm. Spülen Sie sie dann sorgfältig aus.
6. Schmieren Sie die O-Ringe mit reinem Silikonfett ein. Drücken Sie jeden O-Ring mit zwei Fingern fest in die Rinne unter dem Gewinde des geeigneten Gehäuses.

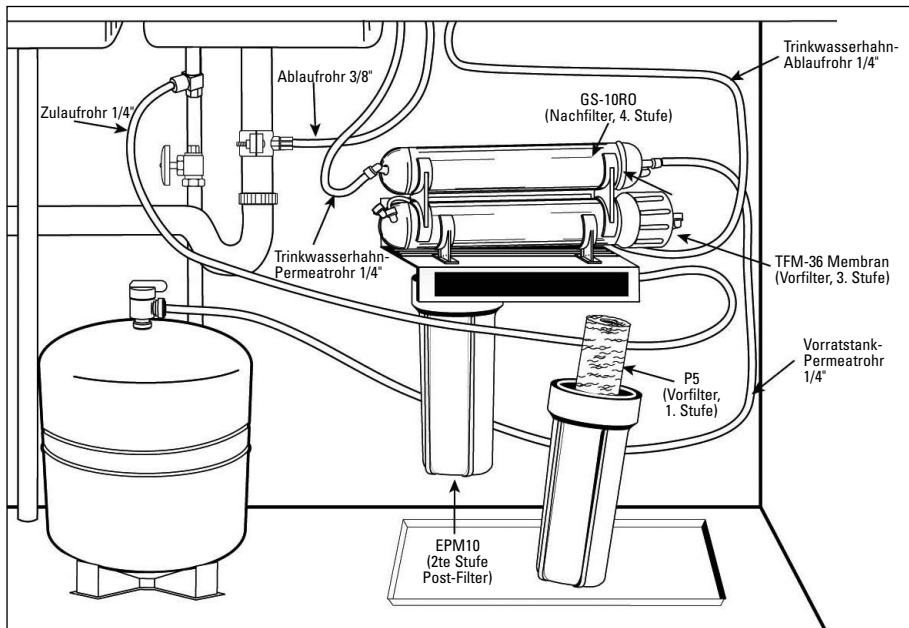

4 - ERSETZEN DER VOR- UND NACHFILTERKARTUSCHEN

ACHTUNG: Der Gummi-O-Ring bildet eine wasserdichte Versiegelung zwischen Kappe und Boden des Gehäuses. Es ist wichtig, dass der O-Ring korrekt in der Rinne unter dem Gewinde sitzt, da sonst Leckagen auftreten können.

7. Setzen Sie die Kartuschen in die Gehäuseböden ein. Achten Sie darauf, dass Sie die Kartuschen dabei über das Standrohr im Inneren der Gehäuse schieben.

HINWEIS: Setzen Sie Kartuschen ausschließlich in geeignete Gehäuse ein (s. Abbildung unten).

8. Schrauben Sie die Gehäuseböden wieder sicher an die Kappen; ziehen Sie sie nicht zu fest an. Öffnen Sie die Kaltwasserleitung. Kontrollieren Sie auf mögliche Undichtigkeiten. Überprüfen Sie periodisch, um sicherzustellen, dass sich keine Leckagen entwickeln.

Nachfilter der 4. Stufe: Der Nachfilter sollte alle 12 Monate ersetzt werden.

1. Schließen Sie die Kaltwasserleitung und das Ventil auf dem Vorratsbehälter. Stellen Sie ein Tablett unter der Anlage, um Wasser aufzufangen, das während des Austauschs der Filtergehäuse austritt.
2. Öffnen Sie den Trinkwasserhahn, um Druck abzubauen.
3. Entfernen Sie den Filter aus der Halterung und entsorgen Sie ihn.
4. Entfernen Sie dazu die Schläuche von den Verbindungen, indem Sie jeweils auf den Verschluss der Verbindung drücken und zugleich mit der anderen Hand den Schlauch herausziehen.

HINWEIS: Wenn Schnellverbindungsstücke eingebaut werden müssen, kleben Sie deren Gewinde mit 3 Lagen Teflonband® ab und verbinden die Schnellverbindungsstücke dann mit dem Filter.

ACHTUNG: Vergewissern Sie sich, dass das Klebeband den O-Ring des Verbindungsstücks nicht berührt, da sonst Leckagen auftreten können.

HINWEIS:

- Auf dem Filter zeigt ein Pfeil die Fließrichtung an. Das T-Stück ist mit der Zulaufseite des Filters verbunden, das Winkelstück ist mit dem Auslass verbunden.
 - Ziehen Sie die Verbindungsstücke zunächst von Hand fest und dann mit dem Schraubenschlüssel um eine Viertelumdrehung nach.
5. Befestigen Sie den Filter der 4. Stufe so an der Halterung, dass das T-Stück nach rechts weist.
 6. Verbinden Sie die Schläuche mit den Anschlüssen, indem Sie sie so weit wie möglich hineinschieben. Testen Sie, ob ein Schlauch korrekt platziert ist, indem Sie vorsichtig versuchen, ihn herauszuziehen.

5 - ERSETZEN DER UMKEHROSMOSE-MEMBRAN (3. STUFE)

Über die Umkehrosmose-Membran

Wenn Sie Ihre UO-Membran entsprechend den auf der ersten Seite dieser Anleitung genannten Bedingungen verwenden, beträgt die Lebensdauer der Membran mindestens ein Jahr. Nach 18 bis 24 Monaten sollten Sie die Membran jedoch spätestens ersetzen. Wenn Sie ein Wiederauftreten unerwünschter Geschmacks- oder Geruchserscheinungen oder einen deutlichen Rückgang der Produktionskapazität bemerken, sollten Sie die Membran früher austauschen. Die tatsächliche Lebensdauer der Membran Ihrer Anlage hängt von der Qualität des Zulaufwassers und der Verwendungshäufigkeit der Anlage ab. Ein häufiger Einsatz des Systems verhindert, dass sich die herausgefilterten Salze und Mineralien als Ablagerungen auf der Membran abscheiden. Je mehr Wasser die Anlage produziert, desto länger ist die Lebensdauer der Membran. Vielleicht finden Sie verschiedene Möglichkeiten, Ihre Anlage einzusetzen, um die Lebensdauer der Membran zu verlängern. Entfernen Sie die Membran vor Perioden längeren Nichtgebrauchs (z. B. Urlaub) aus ihrem Gehäuse und deponieren Sie sie in einem versiegelten Plastikbeutel. Bewahren Sie die Membran im Kühlschrank. **NICHT EINFRIEREN.**

HINWEIS: Wenn die Anlage länger als 2-3 Tage nicht betrieben wird, sollte der Vorratsbehälter geleert werden.

Austausch der Membran und Desinfektion der Anlage und Filtern

HINWEIS:

- Es ist zu empfehlen, die Anlage immer dann zu desinfizieren, wenn Sie die Membran ersetzen. Beim Austausch der Vor- oder Nachfilter ist eine Desinfektion nicht notwendig.
- Wenn Sie eine neue Membran installieren, ist ein Austausch der Vor- und Nachfilter ebenfalls zu empfehlen.

Entfernung der Membran und Filtern

1. Schließen Sie die Kaltwasserleitung. Geben Sie der Anlage 5 Minuten Zeit, um Druck abzubauen. Stellen Sie ein Tablett unter der Anlage, um Wasser aufzufangen, das während des Austauschs der Filtergehäuse austritt.
2. Öffnen Sie den Trinkwasserhahn, um den Tank zu leeren. Wenn der Tank leer ist, schließen Sie den Hahn.
3. Halten Sie das Membrangehäuse in einer Hand und entfernen Sie mit der anderen Hand die Kappe.

ACHTUNG: Entfernen Sie nicht den Schlauch von der Kappe.

4. Um die UO-Membran zu entfernen, ziehen Sie den Membranschlauch mit einer Zange heraus. Entsorgen Sie die verbrauchte Membran. Schrauben Sie die Kappe wieder auf das Membrangehäuse. Installieren Sie noch KEINE neue Membran.
5. Schrauben Sie die Kappen von den Filtergehäusen und entsorgen Sie die gebrauchten Kartuschen.
6. Entfernen Sie die schwarzen Gummi-O-Ringe aus den Rinnen der Gehäuse. Putzen Sie die Rinnen und O-Ringe und legen Sie die O-Ringe separat.

Desinfektion der Anlage

7. Spülen Sie die Gehäuse aus und füllen Sie jedes zu 1/3 mit Wasser. Fügen Sie 2 Esslöffel Haushaltsbleiche in jedes Gehäuse hinzu und reinigen Sie die Kappen, Böden und das Membrangehäuse mit einer nicht-abrasiven Bürste oder Tuch. Spülen Sie dann sorgfältig aus.
8. Schmieren Sie die O-Ringe mit reinem Silikonfett ein. Drücken Sie jeden O-Ring mit zwei Fingern fest in die Rinne unter dem Gewinde des geeigneten Gehäuses.

ACHTUNG: Der Gummi-O-Ring bildet eine wasserdichte Versiegelung zwischen Kappe und Boden des Gehäuses. Es ist wichtig, dass der O-Ring korrekt in der Rinne unter dem Gewinde sitzt, da sonst Leckagen auftreten können.

9. Verschrauben Sie Böden und Kappen der Gehäuse, OHNE die Vorfilter einzusetzen, und drehen Sie sie von Hand zu. Drehen Sie sie nicht zu fest zu.

10. Öffnen Sie die Kaltwasserleitung und warten Sie 2-3 Minuten, während die Bleiche durch die Anlage gespült wird.
11. Schließen Sie die Kaltwasserleitung und öffnen Sie den Trinkwasserhahn. Lassen Sie ihn Hahn für ca. 30 Sekunden geöffnet, bevor Sie ihn wieder schließen.
12. Geben Sie der Anlage 30 Minuten Zeit für die Desinfektion.
13. Nach 30 Minuten öffnen Sie den Trinkwasserhahn, um die Bleiche abzulassen (3-5 Minuten).
14. Schrauben Sie die Gehäuseböden ab. Entsorgen Sie das Bleichwasser und spülen Sie die Gehäuse aus.

Ersetzen von Membran und Filterkartuschen

Um die Filter zu ersetzen, führen Sie die im Abschnitt *„Ersetzen der Vor- und Nachfilterkartuschen“* genannten Schritte aus. Um die Membran zu ersetzen, führen Sie die Schritte des Abschnitts *Installation – „Schritt 10: Installation der Membran“ und „Schritt 12: Inbetriebnahme der Anlage“* aus.

HINWEIS: Nachdem Sie Membran und Kartuschen ersetzt haben, geben Sie der Anlage 3 Stunden Zeit, um den Tank zu füllen. Kontrollieren Sie stündlich auf mögliche Undichtigkeiten. Da sich im Tank Druck aufbaut, können Leckagen auftreten, die direkt nach dem Austausch noch nicht vorhanden waren.

6 - FEHLERBEHEBUNG

Leckagen zwischen Gehäuseboden und -kappe

1. Vergewissern Sie sich, dass Boden und Kappe dicht miteinander verschraubt sind. Besteht die Leckage weiterhin, schließen Sie Kaltwasserleitung und Tankventil.
2. Schmieren Sie die O-Ringe mit reinem Silikonfett ein. Drücken Sie jeden O-Ring mit zwei Fingern fest in die Rinne unter dem Gewinde des geeigneten Gehäuses. Verschrauben Sie Boden und Kappe miteinander.
3. Öffnen Sie die Kaltwasserleitung und das Tankventil. Besteht die Leckage weiterhin, konsultieren Sie einen Installateur.

Leckagen an Tank-Ventil-Einheit

1. Öffnen Sie den Trinkwasserhahn, um den Vorratstank zu leeren. Lassen Sie den Hahn geöffnet, bis er tropft. Schließen Sie die Kaltwasserleitung.
2. Drücken Sie auf den weißen Verschluss am Tankventilanschluss und ziehen Sie den Schlauch heraus. Schrauben Sie das Tankventil vom Vorratsbehälter ab. Erneuern Sie die Umwicklungen des Gewindes mit Teflonband® oben auf dem Tank. Schrauben Sie das Ventil wieder auf dem Tank fest. Kürzen Sie den Schlauch um 1/2" und schieben Sie ihn 5/8" tief in den Ventilanschluss.
3. Öffnen Sie die Kaltwasserleitung und schließen Sie den Trinkwasserhahn. Lassen Sie die Anlage für einige Stunden Druck aufbauen und kontrollieren Sie auf mögliche Undichtigkeiten. Prüfen Sie noch einmal, nachdem der Druck im Tank vollständig aufgebaut ist.

Leckagen an Schnellverbindungsstücken

1. Schließen Sie die Kaltwasserleitung und das Tankventil.
2. Drücken Sie auf den Kunststoffverschluss und ziehen Sie den Schlauch heraus.
3. Kürzen Sie den Schlauch um 1" und markieren Sie ihn 5/8" vom Ende entfernt. Der Schnitt sollte recht ausgeführt werden. Entgraten Sie die Innen- und außenseiten.
4. Schieben Sie den Schlauch 5/8" tief in den Anschluss.
5. Öffnen Sie die Kaltwasserleitung und das Tankventil. Besteht die Leckage weiterhin, konsultieren Sie einen Installateur.

Kein oder wenig Durchfluss durch Sole-/Abwasserschlauch

Weniger als 1 Tassen pro Minute

HINWEIS: Ehe Sie den Sole-/Abwasserdurchfluss prüfen, vergewissern Sie sich, dass die Anlage Wasser produziert, indem Sie das Tankventil schließen und den Trinkwasserhahn öffnen. Nun sollte Wasser aus dem Hahn tropfen.

1. Prüfen Sie die P5- und EPM10-Vorfilter. Sind sie verstopft, ersetzen Sie sie (s. Abschnitt "Ersetzen der Vor- und Nachfilterkartuschen") und prüfen dann den Sole-/Abwasserdurchfluss erneut.
2. Liegt der Fehler nicht bei den Vorfiltern, ist vermutlich der Sole-/Abwasserdurchflussregler verstopft. Konsultieren Sie einen Installateur.

6 - FEHLERBEHEBUNG

Produktwasser weist hohen TDS-Wert auf

Wenn Ihr Produktwasser einen hohen TDS-Wert (viele gelöste Feststoffe) aufweist (ca. 30 % oder mehr des Wertes, den Ihr Zulaufwasser aufweist - zu ermitteln per Leitwertmessgerät oder TDS-Messarmatur), könnte es an der Zeit sein, die UO-Membran zu ersetzen. Es ist auch möglich, dass die Sole-/Abwasserdurchflussregelung verstopft ist. Konsultieren Sie Ihren Händler oder Installateur, um den TDS-Wert Ihres Zulaufwassers ermitteln zu lassen.

Eingeschränkte Produktion

Geringer oder fehlender Produktwasserfluss weist auf einen verstopften Vorfilter oder eine verbrauchte Membran hin. Ersetzen Sie zunächst die Vorfilter. Normalisiert sich die Produktion nicht, ersetzen Sie die Membran.

Allmähliche Rückkehr von Geschmack und Geruch

Eine allmähliche Rückkehr von unerwünschten Geschmacks- und Geruchseigenschaften über einen gewissen Zeitraum deutet darauf hin, dass Ihre Filterkartuschen und/oder die UO-Membran ersetzt werden müssen (s. Abschnitte "Ersetzen der Vor- und Nachfilterkartuschen" bzw. "Ersetzen der Umkehrosmose-Membran").

Plötzliche Rückkehr von Geschmack und Geruch

Treten nach einwandfreiem Betrieb plötzlich deutliche Geschmacks- und Geruchseigenschaften auf, konsultieren Sie einen Installateur.

Kein Wasserdruck im Trinkwasserhahn oder wenig Volumen im Vorratstank

1. Schließen Sie die Kaltwasserleitung zur Anlage.
2. Heben Sie den Vorratstank an, um zu ermitteln, ob er leer ist. Wenn nicht, öffnen Sie den Trinkwasserhahn, um den Tank zu entleeren.

HINWEIS: Es kann notwendig sein, mit einer Luftpumpe eine geringe Menge Luft in den Tank zu pumpen, um ihn komplett zu entleeren.

3. Wenn der Tank leer ist, prüfen Sie den Druck im Tank mit einem Manometer. Bei leerem Tank ist ein Druck von 0.34 - 0.48 bar (5 bis 7 psi) normal. Passen Sie den Luftdruck im Tank entsprechend an.
4. Öffnen Sie die Kaltwasserleitung. Geben Sie der Anlage 3 Stunden Zeit, um den Tank zu füllen, und testen Sie dann die Leistung der Anlage. Hat sich die Leistung nicht verbessert, konsultieren Sie einen Installateur.

ÍNDICE

1	PRECAUCIONES	P. 51
2	INSTALACIÓN	P. 53
3	INSTALACIÓN OPCIONAL	P. 59
4	SUSTITUCIÓN DE LOS CARTUCHOS DE PREFILTRADO Y POSTFILTRADO	P. 61
5	SUSTITUCIÓN DE LA MEMBRANA DE ÓSMOSIS INVERSA DE LA 3ª ETAPA	P. 63
6	GUÍA PARA LA LOCALIZACIÓN Y RESOLUCIÓN DE PROBLEMAS	P. 64
7	GUÍA DE LAS PIEZAS	P. 82

1 - PRECAUCIONES

IMPORTANTE: Antes de instalar el sistema de ósmosis inversa, asegúrese de que el sistema de suministro de agua cumple las siguientes especificaciones de funcionamiento. Si no es así, se puede reducir la efectividad del sistema y se anulará la garantía.

Especificaciones

Membrana de película fina:	TFM-36
Presión del agua de alimentación:	2.75-6.9 bar (40 a 100 psi)
Rango de temperaturas:	4,4-37,7°C (40-100°F)
TDS:	2000 ppm
Dureza máxima*:	171 mg/L (10 gpg)
Sulfuro, hierro o manganeso†:	0 ppm <0,1 ppm
Cloro en el suministro de agua:	Menos de 2 ppm
Límites de pH:	3-11
Tasa de producción de agua diaria‡:	44,5 Lpd (11,76 gpd)
Rechazo de TDS:	92-99%
Turbidez:	5 NTU Máx.

* Si la dureza del agua es superior a 171 mg/L (10 gpg), se depositará cal rápidamente en la membrana. La formación de cal obstruirá la membrana y hará que el sistema no sea efectivo. No recomendamos usar estos sistemas de ósmosis inversa con agua cuya dureza supere 171 mg/L (10 gpg).

† Se permite un nivel máximo total de aproximadamente 0,01 ppm de sulfuro, hierro o manganeso. Consulte con su vendedor para reducir estas sustancias en el agua.

‡ Basado según las pruebas internas del fabricante.

Piezas incluidas: (Vea la parte posterior del manual para consultar el diagrama)

Sistema de filtrado premontado (abrazadera de montaje, alojamiento de la membrana, alojamiento del prefiltro y postfiltro de la membrana y cartuchos de prefiltrado y postfiltrado).

- Membrana de ósmosis inversa
- Adaptador del suministro de entrada
- Abrazadera de drenaje
- Tubo de 1/4"
- Válvula del depósito
- Depósito de almacenamiento
- Grifo cromado
- Tubos de alimentación
- Llaves de sumidero
- Tubo de 3/8"

Herramientas y materiales necesarios

- Taladro de mano o eléctrico (mejor inalámbrico)
 - (2) Llave ajustables
 - Destornilladores para tornillos con cabeza ranurada y Phillips
 - Lima
 - Gafas de seguridad
 - Brocas de taladro: 1/8", 3/16", 1/4", 3/8"
- Si el fregadero no tiene un agujero para grifo separado:**
- Punzón de centrado
 - Desbarbado en forma de cono rueda
 - Sierre cilíndrica o broca de 1 1/4"
 - Máscara de seguridad

NOTA: No todas las herramientas deben ser usadas durante la instalación. Lea los procedimientos de instalación antes de comenzar para saber qué herramientas necesita.

Dimensiones del sistema

Dimensiones totales:	34,29 cm A x 12,7 cm F x 43,8 cm H 13 1/2" A x 5 1/2" F x 17 1/4" H
Peso:	7,84 kg (17,3 lbs.)
Dimensiones del depósito:	34,29 cm A x 20,32 cm F x 22,86 cm H 13 1/2" A x 8" F x 9" H
Capacidad máxima del depósito:	4,9 L (1,3 gal.)
Presión de aire de depósito vacío:	0,34 a 0,48 bar (5 a 7 psi)
Peso del depósito (lleno):	6,5 kg (14,5 lbs.)

1 - PRECAUCIONES

GENERAL

ADVERTENCIA: No use agua que no sea microbiológicamente segura o de calidad desconocida sin efectuar una desinfección adecuada antes o después del sistema.

PRECAUCIÓN: El filtro debe protegerse de la congelación, que puede provocar grietas en el mismo y pérdidas de agua.

PRECAUCIÓN: Dado que el producto tiene una duración limitada, para evitar costosas reparaciones o daños por agua recomendamos encarecidamente que la parte inferior de las conexiones de plástico sean sustituidas cada cinco años para el transparente y cada diez para el opaco. Si la parte inferior del alojamiento se ha usado durante un periodo superior, debe ser sustituida inmediatamente. Anote la fecha en la parte inferior de cualquier alojamiento nuevo o sustituido para conocer la siguiente fecha de sustitución recomendada.

NOTA:

- El agua debe cumplir los límites recomendados para un funcionamiento satisfactorio.
- Si no es así, la duración de la membrana puede disminuir y la garantía será anulada (*véase capítulo "Especificaciones"*).
- El sistema de ósmosis inversa no protege contra las bacterias que provocan enfermedades ni eliminan las bacterias naturales.
- Instalar solo en la línea de agua fría.
- No use llaves o sellante para acoplar las conexiones en la rosca del filtro. Se recomienda usar cinta de teflón.
- Asegúrese de que la instalación respete los reglamentos estatales y locales.
- Los cartuchos de sustitución y la membrana de ósmosis inversa incluidos con este sistema tienen una duración limitada. Los cambios en el gusto, olor y color del agua filtrada indican que el cartucho debe ser sustituido (*véanse capítulos "Sustitución de Prefiltros y postfiltros" y "Sustitución de la membrana"*).
- Después de periodos prolongados sin uso (por ejemplo, durante las vacaciones), se recomienda dejar salir agua del sistema durante 5 minutos antes de usarlo.
- El cartucho de agua para beber puede contener partículas de carbón (polvo negro muy fino). Después de la instalación, dejar pasar agua por el cartucho durante 5 minutos para quitar las partículas de carbón antes de usar el agua.
- Se recomienda dejar funcionar el grifo al menos 20 segundos antes de usar el agua para beber o cocinar.
- Los contaminantes u otras sustancias eliminadas o reducidas con este dispositivo de tratamiento de agua no están necesariamente presentes en el agua.

Precauciones relativas a la membrana ro

PRECAUCIÓN: El cloro destruye la membrana de TFM-36. Si usa el RO-2500 con un suministro de agua con cloro o al que periódicamente se añade cloro, es **ABSOLUTAMENTE NECESARIO** usar un prefiltro de carbón (incluido con el sistema). Este prefiltro de carbón debe cambiarse al menos cada 3 meses para evitar el paso de cloro.

NOTA:

- Asegúrese de que no hay cloro en el agua que llega a la membrana, puede usar un test de cloro para comprobar el agua de rechazo que sale de la membrana al drenaje. No debe detectarse cloro.
- La membrana TFM-36 es resistente a las bacterias naturales.

Cómo funciona la ósmosis inversa

El sistema de ósmosis inversa RO-2500 (RO) usa una membrana semi-permeable para reducir las sales y los minerales disueltos, mejorando el sabor y el olor del agua. La membrana RO está realizada con capas de película con un espesor de micras, envueltas alrededor de un centro hueco. Las moléculas de agua pueden pasar a través de la membrana, pero se rechazan las sales y los minerales disueltos. El sistema de ósmosis inversa RO-2500 realiza una acción de filtrado en 4 etapas. El agua de entrada es prefiltrada para reducir la suciedad y el cloro que pueden afectar a la membrana. La membrana RO separa el agua prefiltrada en AGUA PRODUCIDA y DRENAJE o AGUA DE DESECHO. La presión del agua en entrada fuerza el agua producida a través de la membrana hacia el depósito de almacenamiento. Los sólidos disueltos y otros contaminantes no pueden pasar por la membrana y se envían al drenaje como agua de rechazo. Cuando abra el grifo del agua para beber, el agua producida es tomada del depósito de almacenamiento a través de un postfiltro de carbón activado, que le otorga un agua más limpia con un mejor sabor. Para cada litro de agua producido, se descargan varios litros como agua de rechazo. El depósito de almacenamiento puede contener hasta 4,9 litros (1,3 gal.) de agua en cada momento, para beber y cocinar. Si se usa según las "Especificaciones" en la anterior página del manual, las membranas de ósmosis inversa deberían durar 12-24 meses.

Guías básicas del procedimiento de instalación básico

- Como norma, instalación bajo el fregadero de línea de agua fría 10 mm (3/8") de acero, latón o cobre.
- Lea todas las instrucciones y precauciones antes de efectuar la instalación y usar el RO-2500.
- Los diagramas numerados se corresponden con los pasos numerados.

2 - INSTALACIÓN

- Lea todas las instrucciones de instalación y funcionamiento antes de instalar y usar el sistema RO.
- Los diagramas numerados se corresponden con los pasos numerados.

1 - Instalación del adaptador de suministro de agua

El adaptador de alimentación se acopla con roscas de 1/2" 14 NPS. Si lo permite la legislación local, puede usarse para conectar el RO-2500 a la línea de suministro de agua fría. Si la legislación local no permite el uso del adaptador de suministro, pueden obtenerse conectores alternativos en su vendedor de productos para fontanería local.

Instrucciones:

- (A) Cierre la línea de suministro de entrada de agua fría. Si la línea de agua fría no tiene una válvula de cierre debajo del fregadero, debe instalar una.
- (B) Abra el grifo de agua fría y deje que salga toda el agua de la línea.
- (C) Desconecte la línea de agua fría de 1/2" del adaptador roscado de 14 NPS en la parte inferior del grifo principal.
- (D) Usando la tuerca que anteriormente se había conectado a la línea de agua fría al grifo, enrosque la línea de agua fría a las roscas del adaptador de suministro macho.

2 - Selección de la ubicación del grifo

El grifo del agua para beber debe colocarse teniendo en cuenta su función, uso y apariencia. Un área plana adecuada es necesaria para que la base del grifo se asiente de manera segura. El grifo se acopla con un agujero de 1 1/4" pulgada. La mayoría de fregaderos tienen agujeros con un diámetro de 1 1/2" o 1 3/8" pretaladrados diseñados para las mangueras de pulverización. El grifo de agua para beber puede instalarse usando uno de estos agujeros, a pesar de su gran tamaño. Si no pueden usarse los agujeros pretaladrados y están en un lugar difícil, será necesario realizar un agujero de 1 1/4" en el fregadero o en la superficie cerca del fregadero para el grifo.

PRECAUCIÓN: Este procedimiento puede generar polvo que puede provocar irritaciones graves si es inhalado o entra en contacto con los ojos. Se recomienda el uso de gafas de seguridad y máscara de seguridad para este procedimiento.

PRECAUCIÓN: No intente agujerear a través de fregaderos completamente realizados en porcelana o cubiertos de porcelana. Para aplicaciones en este tipo de fregaderos recomendamos usar el agujero de la manguera del pulverizador y montar el grifo por la superficie.

PRECAUCIÓN: Cuando agujeree a través de una superficie, asegúrese de que el área agujereada esté libre de cables y tuberías. Asegúrese de que tiene suficiente espacio para realizar las conexiones adecuadas a la parte inferior del grifo.

PRECAUCIÓN: No perforo una superficie con un grosor superior a 1".

PRECAUCIÓN: No intente agujerear a través de una superficie con baldosas, mármol, granito o similar. Consulte con un fontanero o el fabricante de la superficie para más información o ayuda.

Las siguientes instrucciones son válidas SOLO para los fregaderos de acero inoxidable.

- (A) Alinee la parte inferior del fregadero con periódicos para evitar cortes, o que piezas o herramientas caigan por el drenaje.
- (B) Ponga cinta para tapar en el área que debe perforarse para evitar rayaduras si se desliza la broca.
- (C) Marque el punto con un punzón. Use una broca de 1/4" para realizar un agujero de referencia a través del fregadero.
- (D) Use una sierra cilíndrica de 1 1/4" para ampliar el agujero. Alise los bordes rugosos con una lima.

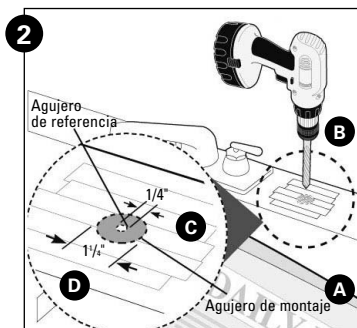
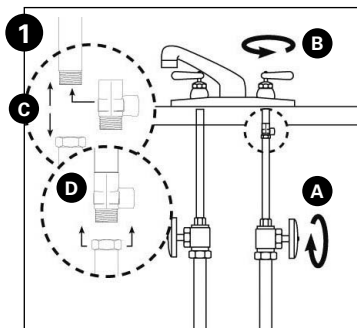

2 - INSTALACIÓN

3 - Montaje del grifo

- (A) Afloje la tuerca del vástago en el grifo, quite el disco "C" de metal (si está acoplado).
- (B) Acople un tubo de drenaje de diámetro amplio de 3/8" en el acoplamiento con lengüeta en la base del grifo. Este tubo debe ser suficientemente largo para alcanzar la abrazadera de drenaje en el paso 4.
- (C) Acople un tubo de drenaje de diámetro estrecho de 1/4" al otro acoplamiento con lengüeta en la base del grifo. Este tubo debe ser suficientemente largo para alcanzar el lado derecho del conjunto RO.
- (D) Deslice la placa cromada y la arandela de goma negra en el grifo enroscando los tubos de drenaje a través de los agujeros en la placa y la arandela.
- (E) Deslice la arandela de bloqueo en la sección roscada y enrosque la tuerca de la varilla. NO ajuste la tuerca en este momento.
- (F) Use un marcador para marcar un extremo del tubo de 5/8" desde el extremo. Ponga el inserto del tubo en el tubo. Deslice la tuerca por el tubo. Deslice el manguito por el tubo. Moje el extremo del tubo. Empuje el tubo en la parte inferior del adaptador del grifo hasta la marca. Deslice el manguito hacia arriba. Deslice la tuerca y enrósquela al grifo. Ajuste hasta que note una cierta resistencia.

NOTA: NO ajuste demasiado la tuerca de compresión de 1/4". Acomode hacia abajo y ajuste un poco más solo si aparecen pérdidas después de poner el sistema en funcionamiento.

- (G) Aguantando el grifo, alimente los tres tubos a través del agujero en el fregadero. Coloque el asa del grifo en la posición deseada.
- (I) Centre el grifo y deslice el disco "C" entre la extensión blanca y la parte inferior de la superficie o el fregadero. Ajuste la tuerca del vástago con una llave hasta que esté apretado.
- (J) Inserte firmemente el pico de cuello de oca en la base del grifo.

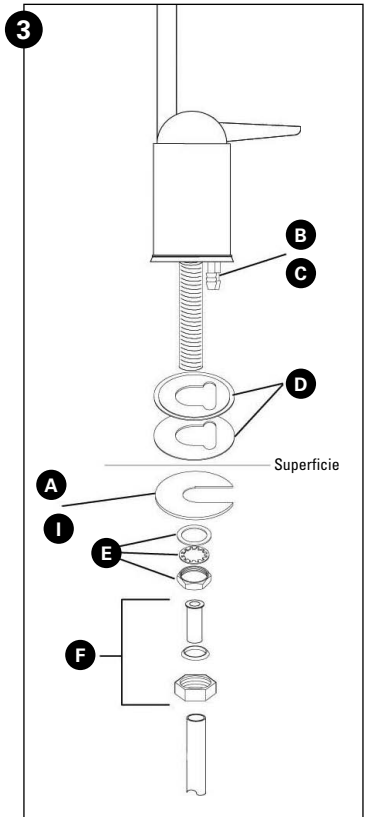

2 - INSTALACIÓN

4 - Instalación de la sujeción del drenaje

NOTA:

- Si tiene un fregadero de un solo seno con una unidad de eliminación, llame a su instalador para conocer sus opciones.
- Antes de instalar la abrazadera de drenaje, compruebe si hay corrosión en las tuberías de drenaje de debajo del fregadero. Las tuberías corroidas deben ser sustituidas antes de continuar con la instalación.

- (A) Acople la abrazadera de drenaje a una sección vertical de la tubería de drenaje, unas 6" por encima de la trampa. Asegúrese de que la apertura en la abrazadera del drenaje mira hacia el grifo de agua para beber (vea diagrama en la página anterior).
- (B) Usando el agujero de acoplamiento de la abrazadera de drenaje como guía, efectúe un agujero de 1/4" a través de un lado de la tubería de drenaje.
- (C) Quite la abrazadera de drenaje de la tubería de drenaje y amplíe el agujero con una broca de 3/8". Use una lima para quitar los extremos bastos del agujero realizado.
- (D) Asegúrese de que la abrazadera de goma negra está adherida dentro de la abrazadera de drenaje y sitúe el conjunto de la abrazadera de drenaje por encima del agujero realizado. Mire por el agujero y coloque la abrazadera de manera que el centro del agujero de la abrazadera esté un poco más alto (unas 1/16") que el centro del agujero realizado. Apriete la abrazadera firmemente.
- (E) Enrosque la tuerca de compresión de plástico en la abrazadera de drenaje ajustando a mano.

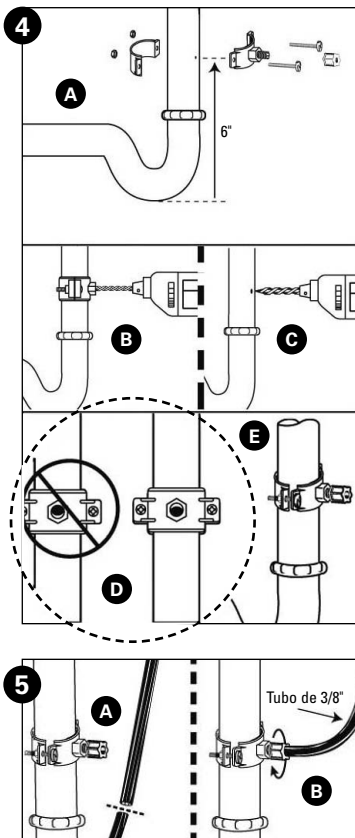

5 - Conexión del grifo al drenaje

PRECAUCIÓN: Esta es una línea de drenaje por gravedad. Cualquier bucle, vuelta o borde afilado deben ser eliminados antes de seguir adelante. Si no se crea una línea recta al drenaje se puede provocar que el agua de desecho caiga por el agujero de aire en el grifo a la superficie y por debajo del grifo.

- (A) Alinee el tubo de desecho más grande (3/8") con el tubo en la tuerca de compresión en la abrazadera de drenaje. Cree un recorrido lo más recto y liso posibles con el tubo. No curve los tubos. Corte el tubo en escuadra debajo de la tuerca y quite las rebabas internas y externas.
- (B) Afloje la tuerca de compresión dos vueltas completas. Instale el tubo en la tuerca hasta que pare. Apriete con los dedos, después apriete 1 o 2 vueltas con una llave.

2 - INSTALACIÓN

6 - Instalación de los tornillos de montaje

- (A) Si el sistema se está instalando debajo del fregadero de la cocina, póngalo en la pared posterior o derecha. Asegúrese de que deja suficiente espacio para la instalación. Para cambiar los cartuchos de filtrado, es necesario un espacio mínimo de 1"½ debajo de los alojamientos del filtro. Es necesario un mínimo de 2" de hueco desde la parte izquierda de la unidad o 5" desde el agujero de roscado de montaje de la abrazadera izquierda.
- (B) Instale los tornillos de montaje al menos a 15" del armario y alejadas 7"½. Deje un espacio de 5/16" entre la cabeza del tornillo y la pared para pasar la abrazadera en los tornillos.

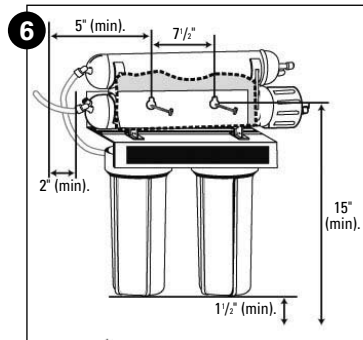

NOTA: Cada acoplamiento de conexión en el montaje RO tiene un tapón que debe ser extraído antes de introducir el tubo. Empuje el collar y saque el tapón.

7 - Conexión del grifo al sistema

- (A) Localice el tubo del rechazo (línea de agua de rechazo) del grifo de agua para beber. El tubo es el más pequeño de los dos. Ponga una marca en el tubo de 5/8" en cada extremo. Moje el extremo de cada tubo con agua e introduzca la tubería en el acoplamiento de conexión rápida en el limitador de flujo en el lado derecho del sistema detrás de la membrana.
- Si el tubo no está firmemente conectado, se producirán pérdidas. Es importante que el tubo se introduzca completamente hasta que la marca esté nivelada con el extremo exterior del inserto de conexión rápida.

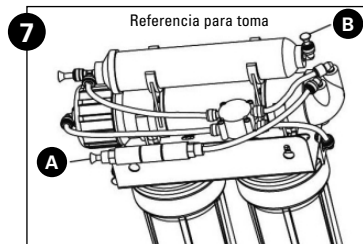

NOTA: Las tuberías pueden quitarse fácil y rápidamente del acoplamiento si es necesario apretando el collar alrededor del acoplamiento y después empujando el tubo con la otra mano.

- (B) El grifo para estar en la parte inferior del tubo de metal roscado se introduce en el post filtro. El acoplamiento está en la parte superior izquierda del sistema RO. Empuje el extremo libre de la tubería en el acoplamiento de conexión rápida.

8 - Conexión del depósito de almacenamiento al sistema

- PRECAUCIÓN:** Cuando el depósito está lleno, pesa aproximadamente 6,5 kg (14,5 lbs.). Asegure un soporte suficientemente amplio debajo del depósito.
- (A) Para evitar pérdidas, aplique 3 capas o más de cinta de Teflón® en las roscas del depósito. Enrosque la válvula del tanque en la parte superior de la apertura del depósito. Gire el depósito para que esté en línea con las tuberías.

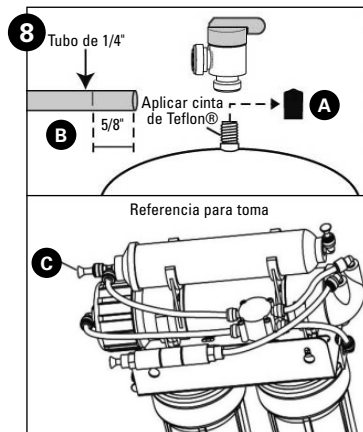

2 - INSTALACIÓN

PRECAUCIÓN: La conexión del depósito/válvula presentará pérdidas si no está bien sellada. La cinta de teflón normalmente sella la conexión roscada.

(B) Busque el tubo de 1/4". Ponga una marca en el tubo de 5/8" en cada extremo. Moje un extremo del tubo con agua e introduzca con un movimiento giratorio en la toma de la válvula del depósito hasta que

la marca de 5/8" esté igualada con el acoplamiento de conexión rápida. Después, sitúe el depósito cerca del área de instalación del sistema.

(C) Corte el tubo con la longitud correcta. Instale el extremo libre del tubo en el acoplamiento de conexión rápida blanco en el empalme en T de postfiltrado en el lado blanco.

(D) Ponga todo el sistema en los tornillos de montaje en la pared y deslícelo hacia abajo.

PRECAUCIÓN: Asegúrese de que el sistema está firmemente sujeto a la pared para evitar que caiga y se dañe.

NOTA: Tenga cuidado para no doblar o pinzar el tubo debajo del sistema cuando acople los tornillos de montaje.

9 - Conexión del adaptador de suministro y filtro de entrada

(A) Localice la longitud restante de tubería de plástico de 1/4".

(B) Empuje el acoplamiento de conexión rápida en el lado derecho del sistema.

(C) Corte el tubo con una longitud que permita la conexión al acoplamiento del suministro de agua fría. Asegúrese de que el tubo no se dobla. Empuje el tubo en el acoplamiento.

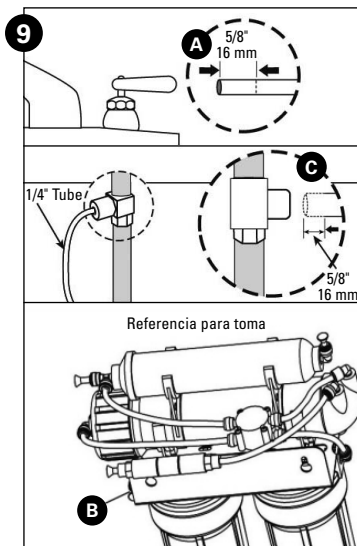

10 - Instalación de la membrana

(A) Quite el tubo acoplado al alojamiento de la membrana apretando en el collar blanco alrededor del acoplamiento mientras empuja el tubo con la otra mano.

(B) Sujete el alojamiento de la membrana con una mano y gire el tapón (llave incluida) con la otra mano para extraerlo. Para que sea más fácil aguantar el alojamiento de la membrana, puede quitar el post-filtro.

(C) Con las manos limpias (mejor con guantes para uso sanitario), saque la membrana de la bolsa de plástico.

MANEJAR CON CUIDADO.

PRECAUCIÓN: No quite la cinta alrededor de la membrana, ya que es parte de la misma. No apriete la membrana.

(D) Con el lado de la junta tórica doble primero, empuje la membrana en el alojamiento hasta que se pare. El núcleo de plástico de la membrana de 1/8" irá detrás del alojamiento.

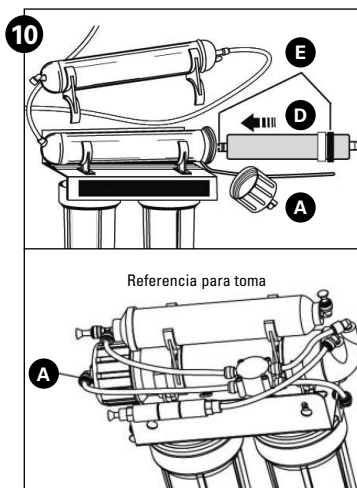

2 - INSTALACIÓN

- (E) Use grasa de silicona limpia (el paquete se incluye con el sistema) para lubricar ambas juntas tóricas y el sello de salmuera. Ajuste a mano el tapón del alojamiento de la membrana hasta que pueda notar una cierta resistencia, después ajuste media vuelta adicional. No apriete demasiado.
- (F) Vuelva a introducir el tubo empujándolo en el acoplamiento de conexión rápida.

11 - Funcionamiento del grifo

- (A) Para un flujo de agua controlado, empuje el asa hacia abajo.
- (B) Para un flujo de agua constante, suba el asa para bloquearla en posición abierta.

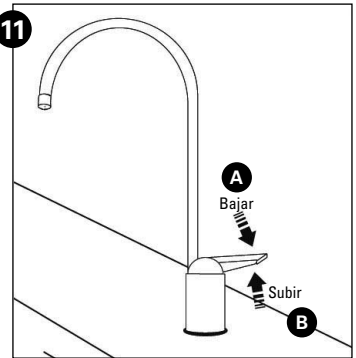

12 - Puesta en marcha del sistema

NOTA:

- La membrana de ósmosis inversa está tratada con un agente esterilizante aprobado para uso alimentario que puede causar un desagradable sabor. A pesar de que no es dañino, debe eliminarse del sistema.
- El filtro de post-abrillantado puede contener partículas de carbón negro fino. Estas partículas no son dañinas, pero hacen que el agua tome un color gris. Estas partículas de carbón se eliminan del sistema con el primer depósito lleno de agua.
- El sistema RO no produce un gran volumen de agua instantáneo como lo hace el filtro normal. El agua se produce lentamente, gota a gota. El sistema necesita de 2 a 4 horas para llenar el depósito de almacenamiento. Dado que se toma agua del depósito, el sistema pone en marcha automáticamente el ciclo de sustitución del agua y después para la producción de agua cuando el depósito está lleno.

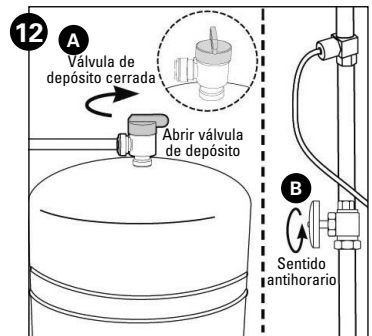

PRECAUCIÓN: Compruebe visualmente si alguna parte de todo el sistema presenta pérdidas. Si hay una pérdida, consulte el capítulo "Localización y resolución de averías".

- (A) Cierre la válvula de la parte superior del depósito de almacenamiento.
- (B) Abra el suministro de agua fría.
- (C) Suba el asa del grifo para bloquearlo en posición abierta y déjelo gotear durante 30 minutos.
- (D) Abra completamente el suministro de agua fría hasta que pare. Deje que el agua gotee del grifo durante más de 3 horas. Después cierre el grifo y abra la válvula en el depósito de almacenamiento. La válvula del depósito se abre cuando el asa se alinea con la conexión de los tubos.
- (E) Deje que el depósito se llene de 2 a 4 horas. De nuevo, compruebe periódicamente si la instalación presenta pérdidas.
Después de haber llenado del depósito de almacenamiento, abra el grifo para dejar salir agua del filtro de post-abrillantado. Se necesitan 4 o 5 minutos para que toda el agua salga del depósito.
- (F) Cierre el grifo y deje que se llene el depósito.

NOTA: Al principio el agua puede aparecer turbulenta. Ello es resultado del aire atrapado en el filtro de post-abrillantado. No es dañino y desaparecerá en unos minutos. Puede tardar hasta una semana después de la instalación del nuevo filtro de post-abrillantado para que se disipe el aire atrapado. El sistema está preparado para el funcionamiento. Ahora puede disfrutar de agua de calidad con el sistema de ósmosis inversa.

3 - INSTALACIÓN OPCIONAL

Conexión del sistema de ósmosis inversa al refrigerador, máquina para hacer hielo o dispensador de agua

PRECAUCIÓN: Si está conectando la unidad al refrigerador o máquina para hacer hielo con la instalación RO inicial, espere a encender la máquina para hacer hielo hasta que se haya descargado el filtro de post-abrillantado como se indica en el paso 12.

PRECAUCIÓN: Use tubos y acoplamientos de plástico. No use tubos de cobre o acoplamientos de latón.

NOTA: Para un rendimiento óptimo, se recomienda que la distancia entre el sistema RO y el refrigerador, máquina para hacer hielo o dispensador de agua no sea superior a los 3 m (10 pies). Para distancias superiores a 3 m, la presión de agua del sistema puede no ser adecuada para alimentar agua al refrigerador.

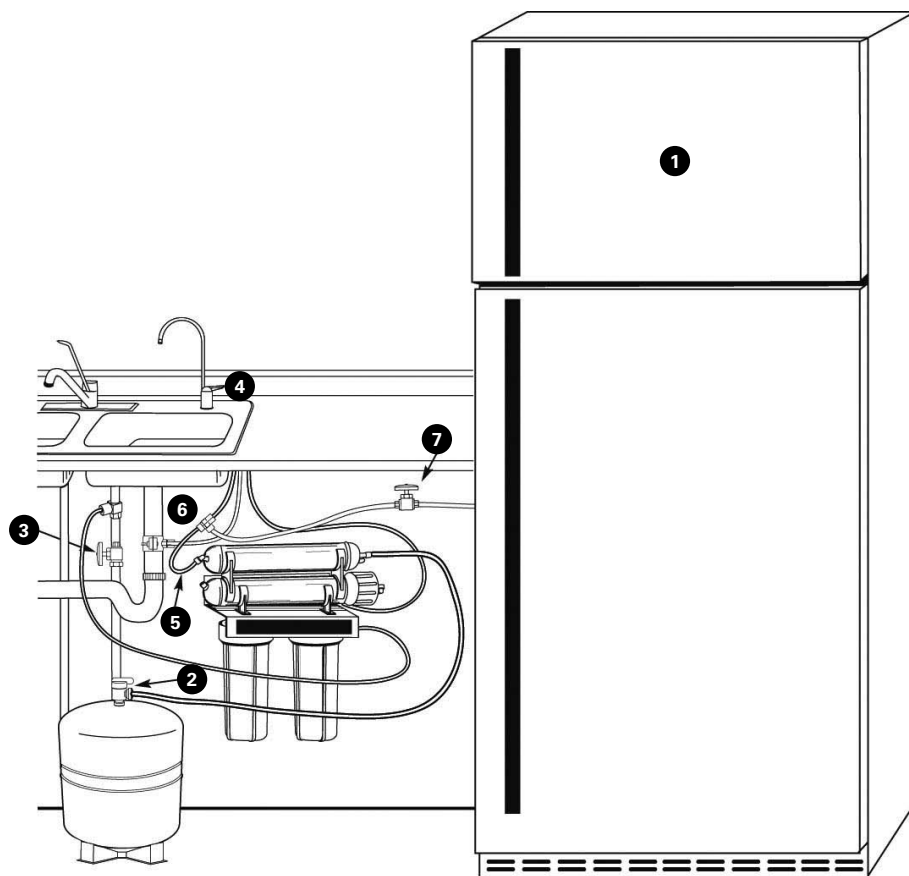

3 - INSTALACIÓN OPCIONAL

Materiales necesarios (disponibles en su tienda local)

- Empalme en T de compresión o de conexión rápida de 0,635 cm x 0,635 cm x 0,952 cm (1/4" x 1/4" x 3/8")
- 3 m (10 pies) de tubo de polietileno de 0,952 cm (3/8")
- Válvula de cierre.

1. Cierre el suministro del agua del refrigerador y la máquina para hacer hielo (consulte las recomendaciones del fabricante).
2. Cierre la válvula del depósito (en la parte superior del depósito de almacenamiento).
3. Cierre el agua al sistema RO en el suministro de agua fría.
4. Abra el grifo de agua para beber para liberar la presión.
5. Localice la tubería (de permeado) que lleva al grifo de agua para beber. Corte e introduzca el empalme en T de compresión o de conexión rápida de 0,635 cm x 0,635 cm x 0,952 cm (1/4" x 1/4" x 3/8") en la tubería de permeado. Consulte las instrucciones del fabricante antes de instalar el adaptador del suministro.

NOTA: Cuando corte los tubos de permeado, puede notar alguna pérdida de agua.

6. Usando un tubo de 3/8" de polietileno, conecte la línea de la máquina para hacer hielo o dispensador con la toma libre en el empalme en T de compresión.
7. La válvula de cierre debe ser instalada lo más cerca posible de esta toma del empalme en T como sea posible. La válvula de cierre debe ser instalada en la posición de cierre, consulte las instrucciones del fabricante antes de instalar la válvula de cierre.
8. Abra completamente el suministro de agua fría.
9. Abra la válvula del depósito.
10. Cierre el grifo del agua para beber.
11. Abra el agua en el sistema RO en el suministro de agua fría.
12. Encienda la máquina para hacer hielo y abra la válvula de cierre. Consulte las instrucciones del fabricante.
13. Compruebe si hay pérdidas y ajuste las conexiones si es necesario.

4 - SUSTITUCIÓN DE LOS CARTUCHOS DE PRE-FILTRADO Y POSTFILTRADO

Cartuchos de prefiltrado de primera etapa y de prefiltrado de segunda etapa:

El cartucho debe sustituirse cada seis meses. Si el agua contiene una cantidad elevada de sedimentos, puede ser necesario cambiar el prefiltro de 1º etapa más a menudo. Si el agua contiene una cantidad elevada de cloro, puede ser necesario cambiar el prefiltro de 2º etapa más a menudo.

1. Cierre el suministro de agua en entrada y la válvula en el depósito de almacenamiento. Sitúe una bandeja debajo del sistema para recoger el agua que pueda caer durante la extracción de los alojamientos del filtro.
2. Abra el grifo para liberar la presión.
3. Desenrosque la parte inferior de los alojamientos del filtro de los tapones. Use la llave del filtro. Tire los cartuchos usados.
4. Quite las juntas tóricas de goma negra de las ranuras en los alojamientos. Limpie las ranuras y las juntas tóricas; guarde las juntas tóricas.
5. Enjuague los alojamientos y llene 1/3 de cada uno con agua. Añada 2 cucharadas de lejía y rasque con un estropajo no abrasivo o con una esponja. Enjuague abundantemente.
6. Lubrique cada junta tórica con una capa de grasa de silicona limpia. Con dos dedos, empuje cada junta tórica firmemente en la ranura debajo de las roscas en el alojamiento adecuado.

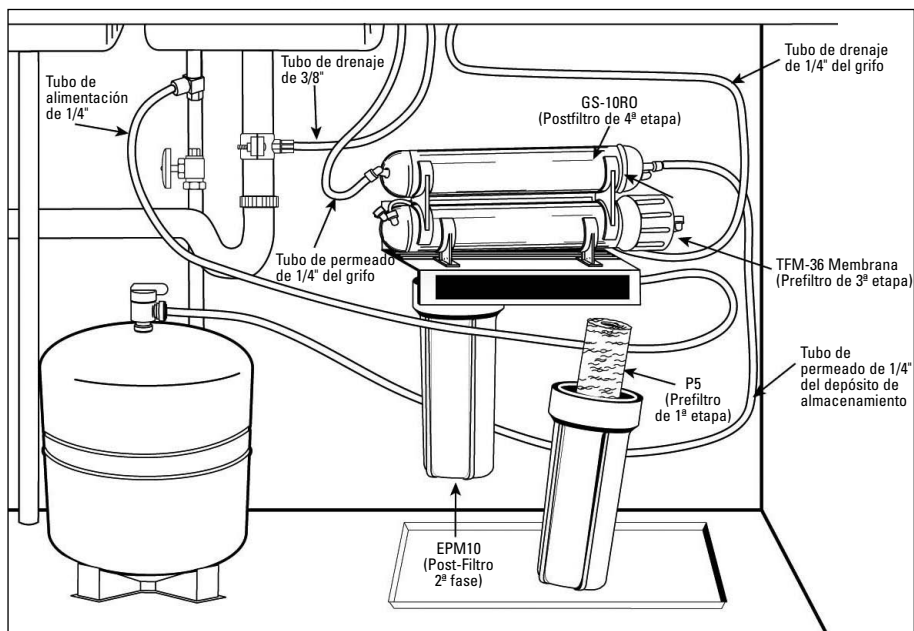

4 - SUSTITUCIÓN DE LOS CARTUCHOS DE PRE-FILTRADO Y POSTFILTRADO

PRECAUCIÓN: La junta tórica de goma ofrece un sello a prueba de agua entre el tapón y la parte inferior del alojamiento. Es importante que la junta tórica esté correctamente colocada en la ranura debajo de las roscas del alojamiento o se pueden producir pérdidas de agua.

7. Introduzca los cartuchos en la parte inferior de los alojamientos. Asegúrese de que el cartucho se desliza en el tubo de subida en la parte inferior del alojamiento.

NOTA: Asegúrese de instalar los cartuchos en los alojamientos adecuados (véase diagrama a continuación).

8. Enrosque las partes inferiores de los alojamientos de nuevo en los tapones firmemente; no ajuste demasiado. Abra el suministro de agua fría. Compruebe si hay pérdidas. Continúe comprobando periódicamente para asegurar que no se producen pérdidas.

Cartucho de postfiltrado de 4ª etapa: el filtro de postfiltrado debe ser sustituido cada doce meses.

1. Cierre el suministro de agua en entrada y la válvula en el depósito de almacenamiento. Sitúe una bandeja debajo del sistema para recoger el agua que pueda caer durante la extracción de los alojamientos del filtro.

2. Abra el grifo para liberar la presión.

3. Quite el filtro de la abrazadera y tirelo.

4. Quite los tubos de los acoplamientos apretando el collar alrededor del acoplamiento mientras saca el tubo con la otra mano.

NOTA: Si debe instalar acoplamientos de conexión rápida, cubra las roscas de los acoplamientos con 3 capas de cinta de teflón y acople al filtro.

PRECAUCIÓN: Asegúrese de que la cinta no toca la junta tórica en el acoplamiento o pueden producirse pérdidas.

NOTA:

- El filtro tiene una flecha que indica la dirección del flujo. El empalme en T conecta el lado de entrada del filtro y el acoplamiento de codo conecta el lado de salida.

- Ajuste a mano los acoplamientos, después ajuste con una llave 1/4 de giro.

5. Acople el filtro de 4ª etapa a la abrazadera con el empalme en T en la parte derecha.

6. Acople los tubos a los acoplamientos empujando hasta que pare el tubo. Compruebe si el tubo está en su lugar intentando estirarlo hacia fuera con suavidad.

5 - SUSTITUCIÓN DE LA MEMBRANA DE ÓSMOSIS INVERSA DE LA 3ª ETAPA

Acerca de la membrana de ósmosis inversa

Si se usa en las condiciones de funcionamiento normales especificadas en la primera página del manual, la membrana de ósmosis inversa debe durar al menos un año. Debe sustituir la membrana después de 18 a 24 meses. Sustitúyala antes si nota un retorno de sabores u olores desagradables o un descenso notable en la producción de agua. La duración precisa de la membrana del sistema depende de la calidad del agua que entra en el sistema y la frecuencia con que lo usa. Un uso frecuente del sistema evita que las sales y los minerales filtrados se depositen en la membrana como la cal. Cuanta más agua deba producir el sistema, más durará la membrana. Puede encontrar varios usos a su sistema para prolongar la vida de la membrana.

Durante periodos prolongados de falta de uso (por ejemplo, durante las vacaciones), quite el alojamiento de la membrana y póngalo en una bolsa de plástico sellada. Guarde la membrana en el frigorífico para su posterior uso.

NO CONGELAR.

NOTA: Si el sistema no se usa durante más de 2 o 3 días, debe vaciarse el depósito de almacenamiento.

Sustitución de la membrana y esterilización del sistema y filtros

NOTA:

- Se recomienda esterilizar el sistema cada vez que cambie la membrana. No es necesario esterilizar el sistema si se cambian solo los prefiltros o los postfiltros.
- Cuando instale una nueva membrana se recomienda que también sustituya los cartuchos de prefiltrado y postfiltrado.

Extracción de las membranas y los filtros

1. Cierre el suministro de agua fría. Deje que el sistema se despresurice durante 5 minutos. Sitúe una bandeja debajo del sistema para recoger el agua que pueda caer durante la extracción de los alojamientos del filtro.
2. Abra el grifo de agua para beber para drenar el depósito. Cuando se haya drenado el depósito, cierre el grifo.
3. Sujete el alojamiento de la membrana con una mano y quite el tapón con la otra mano.

PRECAUCIÓN: No desconecte las tuberías del tapón de la membrana.

4. Para quitar la membrana RO, tome el tubo de la membrana con pinzas y estire. Tire la membrana antigua. Vuelva a enroscar el tapón en el alojamiento de la membrana. NO instale una nueva membrana.
5. Desenrosque los alojamientos del filtro y tire los cartuchos usados.
6. Quite las juntas tóricas de goma negra de las ranuras en los alojamientos. Limpie las ranuras y las juntas tóricas; guarde las juntas tóricas.

Esterilización del sistema

7. Enjuague la parte inferior de los alojamientos y llene cada uno 1/3 con agua. Añada 2 cucharadas de lejía en cada alojamiento y frote el tapón, la parte inferior de los alojamientos, el alojamiento de la membrana con una esponja o trapo no abrasivo. Enjuague abundantemente.
8. Lubrique las juntas tóricas con una capa de grasa de silicona limpia. Con dos dedos, apriete cada junta tórica firmemente en la ranura debajo de las roscas en el alojamiento adecuado.

PRECAUCIÓN: La junta tórica de goma ofrece un sello a prueba de agua entre el tapón y la parte inferior del alojamiento. Es importante que la junta tórica esté correctamente colocada en la ranura debajo de las roscas del alojamiento o se pueden producir pérdidas de agua.

9. Enrosque la parte inferior del alojamiento en los tapones SIN introducir los prefiltros y ajuste a mano. No apriete demasiado.
10. Abra el suministro de agua fría y deje que el sistema funcione durante 2 o 3 minutos para extraer la solución con lejía del sistema.
11. Cierre el suministro de agua fría y abra el grifo del agua para beber. Deje el grifo abierto durante 30 segundos antes de cerrarlo.
12. Deje en reposo todo el sistema durante 30 minutos para esterilizarlo.
13. Después de 30 minutos, abra el grifo del agua para beber para dejar que salga el agua con lejía (de 3 a 5 minutos).
14. Desenrosque la parte inferior de los alojamientos. Eche el agua con lejía y enjuague.

Sustitución de la membrana y los cartuchos de filtrado

Para sustituir los filtros, vea el Capítulo "Sustitución de los cartuchos de prefiltrado y postfiltrado"

Para sustituir la membrana, vea el capítulo "Instalación - Paso 10: Instalación de la membrana y paso 12: Puesta en marcha del sistema".

NOTA: Después de instalar la nueva membrana y cartuchos, deje que el sistema funcione durante 3 horas para llenar el depósito. Compruebe si hay pérdidas cada hora. A medida que la presión aumenta en el depósito, pueden producirse pérdidas que no existían directamente después de la instalación.

6 - GUÍA PARA LA LOCALIZACIÓN Y RESOLUCIÓN DE PROBLEMAS

Pérdidas entre la parte inferior del alojamiento y el tapón

1. Asegúrese que el sumidero está firmemente sujeto al tapón. Si siguen produciéndose pérdidas, cierre el suministro de agua fría y las válvulas de los depósitos.
2. Limpie la junta tórica de goma negra y lubrique con grasa de silicona limpia. Con dos dedos, introduzca la junta tórica en la ranura debajo de las roscas del alojamiento y apriétela en su lugar. Apriete el alojamiento en el tapón.
3. Abra el suministro de agua fría y la válvula del depósito. Si persiste la pérdida, póngase en contacto con el instalador.

Pérdidas en el conjunto de la válvula del depósito

1. Abra el grifo de agua para beber para drenar el depósito de almacenamiento. Deje abierto el grifo del agua para beber hasta que gotee. Cierre el suministro de agua fría.
2. Empuje el collar blanco en el acoplamiento de la válvula del depósito y saque el tubo. Desenrosque la válvula del depósito del depósito de almacenamiento. Vuelva a envolver las roscas en la parte superior del depósito con cinta de teflón®. Vuelva a enroscar la válvula del depósito en el depósito. Recorte 1/2" del extremo del tubo y reintroduzca 5/8" en el acoplamiento de la válvula del depósito.
3. Abra el suministro de agua fría y cierre el grifo de ósmosis inversa. Deje el sistema a presión durante varias horas y compruebe si presenta pérdidas. Compruebe de nuevo el depósito cuando esté completamente a presión.

Pérdidas en los acoplamientos de conexión rápida

1. Cierre el suministro de agua fría y la válvula del depósito.
2. Baje el collar de plástico y saque el tubo.
3. Corte 1" del tubo y sitúe una marca de 5/8" del extremo del tubo. Las tuberías deben cortarse directamente. Debe quitarse las rebabas interiores y exteriores.
4. Empuje el tubo de 5/8" en el acoplamiento.
5. Abra el suministro de agua fría y la válvula del depósito. Si persiste la pérdida, llame a su instalador.

No hay flujo o el flujo es muy lento en la línea de salmuera (drenaje)

Menos de 1 copa y media por minuto

NOTA: Antes de comprobar el flujo de salmuera (o desecho), asegúrese de que el sistema está produciendo agua cerrando la válvula en el depósito de almacenamiento y abriendo el grifo. Debe caer agua del grifo.

1. Examine los prefiltros P5 y EPM10. Si están atascados, sustitúyalos (*vea el capítulo "Sustitución de los cartuchos de prefiltrado y postfiltrado"*) y vuelva a comprobar el índice de flujo de salmuera (o desechos).
2. Si los prefiltros no fallan, el controlador de flujo de la salmuera (o drenaje) probablemente está atascado. Llame a su instalador.

Nivel de TDS alto en el agua producida

Si se detectan niveles altos de TDS (Sólidos totales disueltos) en el agua producida (aproximadamente 30% o más de lo que se mide en el agua de grifo, tal y como indicado por un medidor de conductividad o por un grifo de seguimiento de TDS) puede ser necesario sustituir la membrana RO, o las tuberías de control del flujo de salmuera (o drenaje) puede estar atascada. Consulte con su vendedor o fontanero para comprobar los TDS del agua producida.

Reducción en la producción

Un flujo de agua lento o inexistente normalmente indica que el prefiltro está atascado o una membrana gastada. Primero, sustituya los prefiltros. Si no mejora el índice de producción, sustituya la membrana.

Retorno gradual al sabor y olor

Un retorno gradual de olor y sabor desagradable durante un determinado periodo de tiempo puede indicar que los cartuchos de los filtros y la membrana RO deben ser sustituidos (*véanse Capítulos "Sustitución de los cartuchos de prefiltrado y postfiltrado" "Sustitución de la membrana de ósmosis inversa de 3ª etapa"*).

6 - GUÍA PARA LA LOCALIZACIÓN Y RESOLUCIÓN DE PROBLEMAS

Retorno súbito de sabor y olor

Si poco después de la reparación nota un retorno de sabor y olor, póngase en contacto con el instalador.

No hay presión de agua en el grifo de agua para beber o volumen bajo en el depósito de almacenamiento

1. Cierre el suministro del agua fría en el sistema.
2. Levante el depósito de almacenamiento para ver si está vacío. Si no es así, abra el grifo de agua para beber para vaciar el agua del depósito.

NOTA: Puede ser necesario bombear una pequeña cantidad de agua en el depósito con una bomba de bicicleta para quitar toda el agua del depósito.

3. Cuando se haya vaciado el depósito, use un medidor de presión para comprobar la presión del depósito. Un depósito vacío debe contener una presión de 0.34 a 0.48 bar (5 a 7 psi). Aumente o disminuya la presión de aire en el depósito según sea necesario.
4. Abra el suministro de agua fría. Deje el sistema en funcionamiento durante 3 horas para llenar el depósito, después el sistema estará a pleno rendimiento. Si no mejora el rendimiento, llame a su instalador.

INDICE

1	PRECAUZIONI	P. 67
2	INSTALLAZIONE	P. 69
3	INSTALLAZIONE OPZIONALE	P. 75
4	SOSTITUZIONE DELLE CARTUCCE PRE-FILTRO E POST-FILTRO	P. 77
5	SOSTITUZIONE DELLA MEMBRANA A OSMOSI INVERSA 3ª FASE	P. 79
6	RISOLUZIONE DEI PROBLEMI	P. 80
7	ELENCO COMPONENTI	P. 82

1 - PRECAUZIONI

Importante: prima di installare questo impianto a osmosi inversa, assicurarsi che la propria fornitura d'acqua sia conforme con le seguenti specifiche operative. In caso contrario, l'efficacia dell'impianto potrebbe risultare ridotta e la garanzia sarà invalidata.

Specifiche tecniche

Membrana a pellicola fine:	TFM-36
Pressione acqua di alimentazione:	2.75-6.9 bar (40 a 100 psi)
Gamma di temperatura:	4.4-37.7°C (40-100°F)
TDS:	2000 ppm
Durezza massima*:	171 mg/L (10 gpg)
Solfidi, ferro e manganese†:	0 ppm <0.1 ppm
Cloro nell'acqua:	Meno di 2 ppm
Limiti del pH:	3-11
Rapporto acqua prodotta giornaliera‡:	44.5 Lpd (11.76 gpd)
TDS eliminati:	92-99%
Torbidità:	5 NTU Max

* Se la durezza dell'acqua è superiore a 171 mg/L (10 gpg), il calcare si formerà rapidamente sulla membrana. Le incrostazioni di calcare intaseranno la membrana e renderanno l'impianto inefficace. Non si consiglia l'uso di questi impianti a osmosi inversa con acqua la cui durezza sia superiore a 171 mg/L (10 gpg).

† Un livello massimo di circa 0,01 ppm di solfidi, ferro o manganese è accettabile. Rivolgersi al fornitore locale per ridurre la presenza di tali sostanze nell'acqua.

‡ Basato sui test interni del produttore.

Parti incluse: (si veda il retro del manuale per lo schema)

Impianto di filtraggio preassemblato (staffa di montaggio, alloggiamento della membrana, alloggiamenti membrana pre e post-filtro e cartucce pre e post-filtro).

- Membrana a osmosi inversa
- Adattatore di ingresso
- Morsetto di drenaggio
- Tubatura da 1/4"
- Valvola del serbatoio
- Serbatoio contenitore
- Rubinetto cromato
- Tubatura di
- Chiavi di scarico
- Tubatura da 3/8"

Attrezzi e materiali richiesti

- Trapano a mano o elettrico (preferibilmente senza fili)
- (2) Chiavi inglesi regolabili
- Cacciavite a testa piatta e a croce
- Lima
- Occhiali di sicurezza
- Punta per il trapano 1/8", 3/16", 1/4", 3/8"

Se il lavandino non presenta un foro per un rubinetto distinto

- Punteruolo
- Molla conica
- Sega per fori o punta per il trapano da 1"/4"
- Maschera di sicurezza

NOTA BENE per l'installazione potrebbero non essere necessari tutti gli attrezzi.

Leggere le procedure d'installazione prima di procedere per determinare quali attrezzi occorrono.

Dimensioni dell'impianto:

Dimensioni complessive:	34.29 cm x 12.7 cm x 43.8 cm
Peso:	7.84 kg (17.3 lb.)
Dimensioni del serbatoio:	34,29 cm x 20,32 cm x 22,86 cm
Capacità Max serbatoio:	4.9 l (1.3 gal.)
Pressione aria serbatoio vuoto:	da 0.34 a 0.48 bar (da 5 a 7 psi)
Peso serbatoio (pieno):	6.5 kg (14.5 lb.)

1 - PRECAUZIONI

Generale

AVVERTENZA: Non utilizzare il prodotto con acqua microbiologicamente non sicura o di qualità ignota in assenza di un'adeguata disinfezione a monte o a valle dell'impianto.

ATTENZIONE: Il filtro deve essere protetto contro il congelamento, che può causare la criccatura del filtro e perdite d'acqua.

ATTENZIONE: Per via della durata limitata del prodotto e per evitare costose riparazioni o possibile contaminazione dell'acqua, si raccomanda di sostituire la parte inferiore di tutti gli alloggiamenti ogni cinque anni nel caso di quella trasparente e ogni dieci anni nel caso quella opaca. Se la parte inferiore dell'alloggiamento è stata in uso per un periodo superiore a questo, deve essere sostituita immediatamente. Prendere nota della data della parte inferiore di ciascun alloggiamento nuovo o di ricambio per indicare la data di sostituzione successiva raccomandata.

NOTA BENE: Per un utilizzo soddisfacente, l'acqua deve essere compresa nei limiti indicati. In caso contrario, la durata della membrana si può ridurre e la garanzia sarà nulla (si veda il capitolo "Specifiche tecniche").

- Questo sistema a osmosi inversa non protegge contro batteri patogeni né rimuove batteri innocui naturalmente presenti.
- Installare il prodotto unicamente sulla linea dell'acqua fredda.
- Non servirsi di frena-filtri o isolante per inserire i raccordi nel tappo del filtro. Si raccomanda l'uso di nastro in Teflon.
- Assicurarsi che l'impianto sia conforme a tutte le leggi e i regolamenti statali e locali.
- Le cartucce di ricambio e la membrana a osmosi inversa incluse a questo impianto hanno una durata limitata. Cambiamenti a livello di gusto, odore o colore dell'acqua filtrata indicano che occorre sostituire la cartuccia (si vedano i capitoli "Sostituzione dei pre e dei post-filtri" e "Sostituzione della membrana").
- Dopo un periodo prolungato di inutilizzo (ad esempio in seguito ad una vacanza), si consiglia di risciacquare l'impianto per 5 minuti prima di utilizzarlo.
- a cartuccia dell'acqua potabile può contenere particelle di carbonio (polvere nera estremamente fine). Dopo l'installazione, risciacquare la cartuccia per 5 minuti per rimuovere le particelle di carbonio prima di utilizzare l'acqua.
- Si raccomanda di far scorrere l'acqua del rubinetto per almeno 20 secondi prima di utilizzare l'acqua per bere o cucinare.
- I contaminanti o le altre sostanze rimosse o ridotte da questo dispositivo di trattamento dell'acqua non sono necessariamente presenti nella vostra acqua.

Precauzioni relative alla membrana oi

ATTENZIONE: Il cloro è in grado di distruggere la membrana TFM-36. Se si utilizza l'RO-2500 con un'acqua clorata o periodicamente clorata, è ASSOLUTAMENTE INDISPENSABILE servirsi di un pre-filtro in carbonio (in dotazione con l'impianto). Tale pre-filtro in carbonio deve essere sostituito almeno ogni 3 mesi per impedire che il cloro lo superi.

NOTA BENE:

- Per assicurarsi che non vi sia cloro nell'acqua che giunge alla membrana, si può utilizzare un kit per il test del cloro per analizzare l'acqua della salamoia/di scarto che scorre dalla membrana allo scarico. Non deve essere individuata alcuna traccia di cloro.
- La membrana TFM-36 è resistente a batteri normalmente presenti.

Come funziona l'osmosi inversa

L'impianto RO-2500 a osmosi inversa (OI) impiega una membrana semi-permeabile per ridurre i sali e i minerali disciolti, migliorando il gusto e l'odore dell'acqua. La membrana OI è composta da strati di pellicola di pochi micron di dimensione avvolti attorno a un cuore centrale cavo. Le molecole dell'acqua possono passare attraverso la membrana, ma i sali e i minerali disciolti in essa sono respinti.

L'impianto RO-2500 a osmosi inversa presenta un'azione filtrante a 4 fasi. L'acqua viene pre-filtrata per ridurre sporcizia e contenuto di cloro che potrebbero insudiciare la membrana. La membrana OI separa questa acqua pre-filtrata in ACQUA PRODOTTA e SCARICO o ACQUA DI SCARTO. La pressione dell'acqua in ingresso forza l'acqua prodotta attraverso la membrana, facendola entrare nel serbatoio. Le particelle solide disciolte in acqua e altri contaminanti non possono passare attraverso la membrana e vengono inviati allo scarico sotto forma di acqua di scarto. Quando si apre il rubinetto dell'acqua potabile, l'acqua prodotta viene presa dal serbatoio e viene fatta passare attraverso un post-filtro a carbonio attivo che garantisce un'acqua più pulita e dall'ottimo sapore.

Per ciascun litro di acqua prodotta, si creano diversi litri di acqua di scarico. Il serbatoio può contenere un massimo di 4,9 litri (1,3 gal.) d'acqua per volta, per bere e per cucinare. Se utilizzate secondo quanto indicato nelle "Specifiche tecniche" di cui alla pagina precedente del manuale, le membrane a osmosi inversa dovrebbero durare 12-24 mesi.

Linee guida base per la procedura d'installazione

- Per un'installazione standard, sottolavello su una linea dell'acqua fredda da 10mm (1/2") in acciaio, ottone o rame.
- Leggere attentamente le istruzioni e le precauzioni d'uso prima di procedere all'installazione e all'uso dell' RO-2500.
- Gli schemi numerati corrispondono ai passaggi numerati

2 - INSTALLAZIONE

Leggere attentamente le istruzioni e le precauzioni d'uso prima di procedere all'installazione e all'uso del impianto OI. Gli schemi numerati corrispondono ai passaggi numerati.

1 - Installazione dell'adattatore dell'alimentazione dell'acqua

L'adattatore è adatto a filetti da 1/2" 14 NPS. Se le normative locali lo consentono, può essere utilizzato per collegare l'RO-2500 alla linea dell'acqua fredda. Se le normative locali non consentono l'uso dell'adattatore, connettori alternativi possono essere acquistati dal proprio rivenditore di articoli da idraulica.

Indicazioni:

- (A) Chiudere la linea dell'acqua fredda. Se quest'ultima non è dotata di una valvola di chiusura sotto al lavandino, occorre installarne una.
- (B) Aprire il rubinetto dell'acqua fredda e lasciare che l'acqua scorra via dalla linea.
- (C) Scollegare la linea dell'acqua fredda dal tubo filettato da 1/2" 14 NPS sulla parte inferiore del rubinetto principale.
- (D) Servendosi del dado che precedentemente collegava la linea dell'acqua fredda al rubinetto, avvitare quest'ultima ai filetti dell'adattatore maschio di alimentazione.

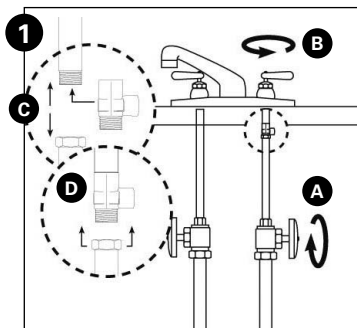

2 - Selezionare l'ubicazione del rubinetto

Il rubinetto dell'acqua potabile deve essere posizionato tenendo in mente funzione, comodità e aspetto esteriore. Un'area adeguatamente piana è richiesta per consentire che la base del rubinetto appoggi in maniera sicura. Il rubinetto si adatta in un foro da 1 1/4". La maggior parte dei lavandini presenta fori di diametro 1 1/2" o 1 3/8" preforati, adatti alle manichette a spruzzo. Il rubinetto dell'acqua potabile può essere installato servendosi di uno di questi fori, sebbene siano più grandi. Se questi non possono essere utilizzati o sono situati in posizione scomoda, sarà necessario praticare un foro da 1 1/4" nel lavandino o nel piano di lavoro vicino al lavandino per il rubinetto.

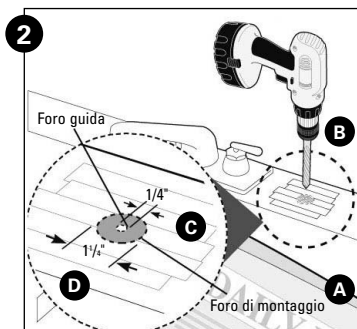

ATTENZIONE: Questa procedura può generare polveri in grado di causare gravi irritazioni se inalate o se entrano in contatto con gli occhi. Si raccomanda l'uso di occhiali di sicurezza e di una maschera di sicurezza durante questa procedura.

ATTENZIONE: Non tentare di praticare fori in un lavandino in porcellana o rivestito in porcellana. Per l'applicazione a questi tipi di lavandini si raccomanda l'uso del foro preesistente o di installare il rubinetto al piano di lavoro.

ATTENZIONE: Quando si pratica un foro nel piano di lavoro, assicurarsi che l'area forata sia libera da cavi e tubature. Assicurarsi di avere spazio a sufficienza per poter effettuare i debiti collegamenti sul fondo del rubinetto.

ATTENZIONE: Non praticare fori in un piano di lavoro dallo spessore superiore a 1".

ATTENZIONE: Non tentare di praticare fori attraverso un piano di lavoro piastrellato, in marmo, granito o simili. Consultare un idraulico o il produttore del piano di lavoro per consigli o assistenza.

Le seguenti istruzioni si applicano UNICAMENTE ai lavandini in acciaio inossidabile.

- (A) Foderare la parte inferiore del lavandino con fogli di giornale per evitare che trucioli, parti o attrezzi cadano nello scarico.
- (B) Collocare del nastro sull'area da forare per evitare graffi qualora la punta del trapano dovesse scivolare.
- (C) Contrassegnare il punto con il punteruolo. Servirsi di una punta da 1/4" per praticare un foro guida nel lavandino.
- (D) Servirsi di un punteruolo da 1 1/4" per allargare il foro. Lisciare i margini servendosi di una lima.

2 - INSTALLAZIONE

3 - Montaggio del rubinetto

- (A) Allentare il dado sul rubinetto e rimuovere il disco metallico a "C" (se attaccato).
- (B) Fissare il tubo di drenaggio dal diametro ampio, 3/8", al raccordo a uncino alla base del rubinetto. Questo tubo deve essere sufficientemente lungo da raggiungere il morsetto di drenaggio nella Fase 4.
- (C) Fissare il tubo di drenaggio di diametro piccolo (1/4") all'altro raccordo a uncino alla base del rubinetto. Questo tubo deve essere sufficientemente lungo da raggiungere il morsetto di drenaggio nella Fase 4.
- (D) Far scorrere la piastra cromata e la rondella nera in gomma sul rubinetto filettando entrambi i tubi di drenaggio attraverso i fori sulla piastra e la rondella.
- (E) Far scorrere la rondella di bloccaggio lungo la sezione filettata e fissare il dado. **NON** stringere il dado in questo momento.
- (F) Servirsi di un pennarello per contrassegnare un capo del tubo a 5/8" dalla fine. Inserire l'inserto del tubo nel tubo stesso. Far scorrere il dado sul tubo. Far scorrere la boccia sul tubo. Bagnare il capo del tubo. Spingere il tubo nella parte inferiore del manicotto del rubinetto fino al segno. Far scorrere la boccia verso l'alto. Far scorrere il dado verso l'alto e avvitarlo al rubinetto. Serrare fino a percepire una leggera resistenza.

NOTA BENE: NON serrare eccessivamente il dado di compressione da 1/4".

Serrare ulteriormente unicamente qualora si dovessero evidenziare perdite al momento di attivare l'impianto.

- (G) Reggendo il rubinetto, far passare i tre tubi attraverso il foro nel lavandino. Posizionare la leva del rubinetto nella posizione desiderata.
- (I) Centrare il rubinetto e far scorrere il disco a "C" tra l'estensione bianca e il fondo del piano di lavoro o del lavandino. Serrare il dado con una chiave fino a quando non sia ben stretto.
- (J) Inserire saldamente il becco a collo di cigno nella base del rubinetto.

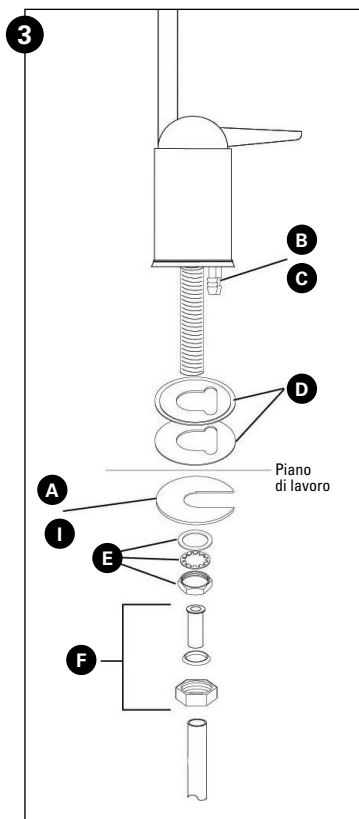

2 - INSTALLAZIONE

4 - Installazione del morsetto di drenaggio

NOTA BENE:

- In caso di lavandino a vasca singola con unità di scarico, chiamare l'installatore per conoscere le opzioni possibili.
- Prima di installare il morsetto di drenaggio, verificare che le tubature di scarico sotto al lavandino non presentino segni di corrosione.

Eventuali tubi corrosi devono essere sostituiti prima di procedere con l'installazione.

- (A) Fissare il morsetto di drenaggio alla sezione verticale del tubo di scarico, circa 6" al di sopra del filtro. Assicurarsi che l'apertura del morsetto di drenaggio sia rivolta verso il rubinetto dell'acqua potabile (si veda lo schema nella pagina precedente).
- (B) Servendosi del foro del morsetto di drenaggio come guida, praticare un foro da 1/4" su un lato del tubo di scarico.
- (C) Rimuovere il morsetto di drenaggio dal tubo di scarico e allargare il foro servendosi di una punta da 3/8". Servirsi di una lima per rimuovere i margini taglienti dal foro appena praticato.
- (D) Assicurarsi che la guarnizione in gomma nera aderisca alla parte interna del morsetto di drenaggio e collocare il gruppo del morsetto di drenaggio sul foro praticato. Guardare attraverso il foro e posizionare il morsetto in modo tale che il centro del foro del morsetto si trovi leggermente più in alto (circa 1/16") del centro del foro praticato. Serrare bene il morsetto.
- (E) Avvitare il dado di compressione in plastica sul morsetto di drenaggio fino a quando non sia stretto.

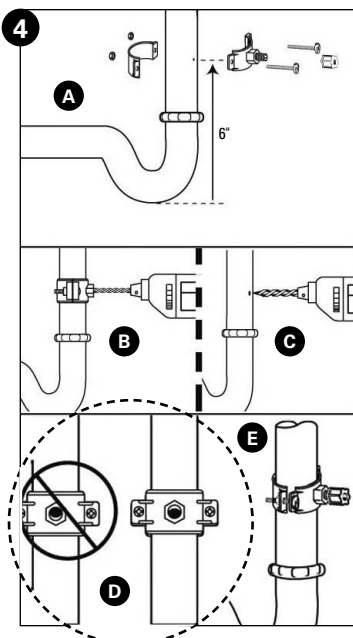

5 - Collegamento del rubinetto allo scarico

ATTENZIONE: Questa è una linea di drenaggio a gravità. Prima di procedere bisogna eliminare occhielli, attorcigliamenti o piegature. Qualora non si creasse una linea dritta per il drenaggio, l'acqua di scarico può perdere attraverso il rientro d'aria del rubinetto sul piano di lavoro e sotto al rubinetto.

- (A) Allineare il tubo di scarico più grande (3/8") proveniente dal rubinetto al dado di compressione a livello del morsetto di drenaggio. Creare un percorso il più possibile lineare con il tubo. Non attorcigliare il tubo. Tagliare il tubo in linea retta sotto al dado e rimuovere le bavature interne ed esterne.
- (B) Allentare il dado di compressione di due giri completi. Inserire il tubo nel dado fino a fine corsa. Stringere con le dita, quindi stringere di 1 o 2 giri servendosi di una chiave.

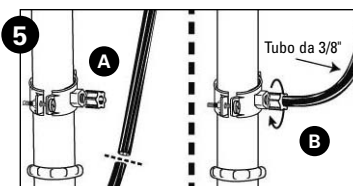

2 - INSTALLAZIONE

6 - Installazione delle viti di montaggio

- (A) Se l'impianto viene installato sotto al lavandino della cucina, posizionarlo sul retro o sul muro di destra. Assicurarsi che vi sia ampio spazio per l'impianto. Per sostituire le cartucce del filtro, occorre un minimo spazio libero di 1"½ sotto agli alloggiamenti del filtro. Occorre poi un minimo di spazio di 2" dal lato sinistro dell'unità o 5" dal foro della vite di montaggio della staffa di sinistra.
- (B) Installare le viti di montaggio ad almeno 15" dal pavimento dell'armadietto e dal pavimento e 7"½ l'una dall'altra. Lasciare uno spazio di 5/16" tra la testa della vite e il muro per far scivolare la staffa sulle viti.

NOTA BENE: Ciascun raccordo sul gruppo OI è dotato di un tappo che deve essere rimosso prima di inserire il tubo. Premere la fascetta verso l'interno ed estrarre il tappo

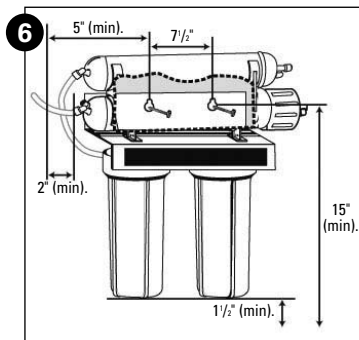

7 - Collegamento del rubinetto all'impianto

- (A) Individuare il tubo di scarico (linea dell'acqua di scarico) dal rubinetto dell'acqua potabile. Questo tubo è il più piccolo dei due. Apporre un segno sul tubo a 5/8" dalla fine. Inumidire il capo del tubo con acqua e inserirlo nel raccordo di inserimento rapido sul limitatore di flusso che si trova sul lato destro dell'impianto, dietro alla membrana.

Se il tubo non è collegato saldamente, si verificheranno perdite. È importante che il tubo sia inserito a fondo fino a che il segno sia in linea con il margine esterno dell'inserito di collegamento rapido.

NOTA BENE: Il tubo può essere rimosso rapidamente e facilmente dal raccordo, se necessario, premendo la fascetta che lo circonda ed estraendo il tubo con l'altra mano.

- (B) Il tubo del rubinetto dal fondo dei tubi in metallo filettati va inserito nel post-filtro. Il raccordo si trova all'estremità superiore sinistra dell'impianto OI. Spingere il capo libero del tubo nel raccordo di collegamento rapido.

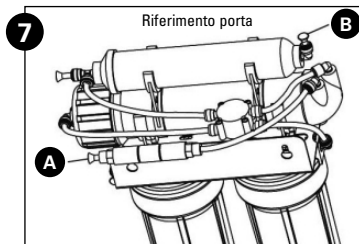

8 - Collegamento del serbatoio all'impianto

ATTENZIONE: Quando il serbatoio è pieno, pesa all'incirca 6,5 kg (14.5 lbs.). Garantire un ampio supporto sotto il serbatoio.

- (A) Per evitare perdite, applicare 3 o più giri di nastro in Teflon® alle filettature del serbatoio. Avvitare la valvola del serbatoio in cima all'apertura del serbatoio stesso. Girare il serbatoio in modo che la leva sia in linea con la tubatura.

ATTENZIONE: Il collegamento serbatoio/valvola perderà se non viene sigillato adeguatamente. Il nastro in Teflon® sigilla il collegamento filettato.

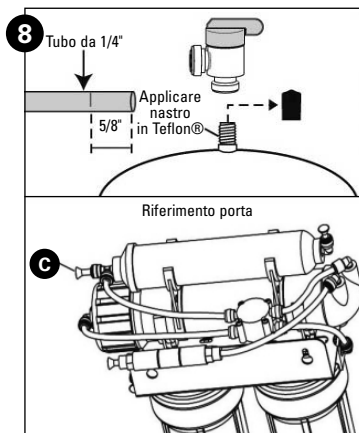

2 - INSTALLAZIONE

- (B) Individuare il tubo da 1/4". Apporre un segno sul tubo a 5/8" da ciascun capo. Inumidire con acqua un capo del tubo e inserirlo con un movimento torto nella porta della valvola del serbatoio fino a quando il segno a 5/8" sia a livello del raccordo di collegamento rapido. Collocare quindi il serbatoio vicino all'area di installazione dell'impianto.
- (C) Tagliare il tubo alla giusta lunghezza. Installare il capo libero del tubo nel raccordo di collegamento rapido bianco sul raccordo a T post-filtro sul lato destro. Non tagliare il tubo.
- (D) Collocare l'intero impianto sulle viti di montaggio a parete e farlo scorrere verso il basso.

ATTENZIONE: Assicurarsi che l'impianto sia fissato saldamente al muro per impedire che cada e si danneggi.

NOTA BENE: Prestare attenzione a non piegare o schiacciare il tubo dietro all'impianto mentre lo si fissa alle viti di montaggio.

9 - Collegamento dell'adattatore di alimentazione e del filtro di ingresso

- (A) Individuare i rimanenti 1/4" di tubo in plastica.
- (B) Spingerlo nel raccordo rapido sul lato destro dell'impianto.
- (C) Tagliare il tubo ad una lunghezza che consenta il collegamento con il raccordo all'alimentazione dell'acqua fredda. Assicurarsi che il tubo non si attorcigli. Spingere il tubo nel raccordo.

10 - Installazione della membrana

- (A) Rimuovere il tubo fissato all'alloggiamento della membrana premendo verso l'interno la fascetta bianca attorno al raccordo estraendo al contempo il tubo con l'altra mano.
- (B) Reggere l'alloggiamento della membrana con una mano e girare il tappo (con la chiave in dotazione) con l'altra mano per rimuoverlo. Per reggere più facilmente l'alloggiamento della membrana, rimuovere il post-filtro.
- (C) Con le mani pulite (indossare preferibilmente guanti sanitari), rimuovere la membrana dal sacchetto di plastica.

MANEGGIARE CON CURA.

- ATTENZIONE:** Non svolgere il nastro presente attorno alla membrana, in quanto fa parte della membrana stessa. Non schiacciare la membrana.
- (D) Inserendo per primo il lato del doppio O - ring, spingere la membrana nell'alloggiamento fino a fine corsa.
- (E) Servirsi di grasso in silicone pulito (il pacchetto è in dotazione con l'impianto) per lubrificare gli O-ring ed il sigillo della salamoia. Stringere a mano il tappo dell'alloggiamento della membrana fino a percepire una resistenza, quindi serrare di un ulteriore 1/2 giro. Non serrare eccessivamente.
- (F) Reinscrivere il tubo spingendolo nel raccordo rapido.

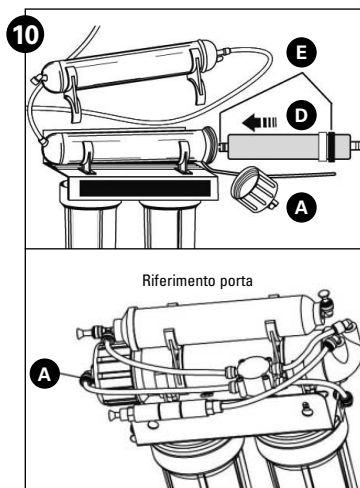
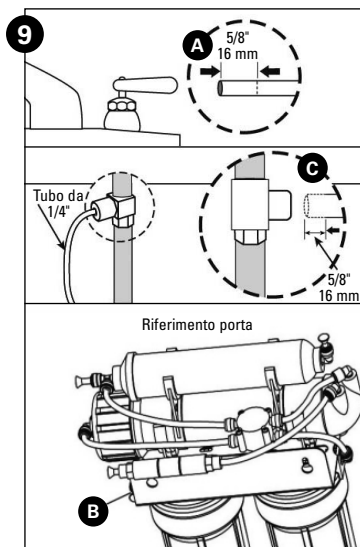

2 - INSTALLAZIONE

11 - Utilizzo del rubinetto

- (A) Per un flusso d'acqua controllato, premere la leva verso il basso.
- (B) Per un flusso d'acqua costante, sollevare la leva del rubinetto in modo da bloccarla in posizione aperta.

12 - Avvio dell'impianto

NOTA BENE:

- La membrana a osmosi inversa è trattata con un agente sterilizzante alimentare che può provocare un gusto indesiderato. Sebbene non sia dannoso, va risciacquato via dall'impianto.
- Il filtro post-tampone può contenere fini particelle di carbonio nero. Queste sono innocue, ma possono far apparire l'acqua di colore grigio. Le particelle di carbonio vengono sciacquate via dall'impianto con il primo serbatoio d'acqua.
- L'impianto OI non produce un elevato volume di acqua a richiesta come fa un filtro normale. L'acqua viene prodotta con una frequenza lenta, goccia a goccia. L'impianto impiega circa 2-4 ore per riempire il serbatoio. Man mano che l'acqua viene presa dal serbatoio, l'impianto avvia automaticamente il ciclo di sostituzione dell'acqua e interrompe la produzione d'acqua quando il serbatoio è pieno.

ATTENZIONE: Verificare visivamente l'intero impianto per assicurarsi che non vi siano perdite. In caso di perdita, consultare il capitolo "Risoluzione di problemi".

- (A) Chiudere la valvola in cima al serbatoio.
- (B) Aprire l'alimentazione dell'acqua fredda.
- (C) Sollevare la leva del rubinetto per bloccarla in posizione aperta e lasciarla scorrere per 30 minuti.
- (D) Aprire del tutto l'alimentazione dell'acqua fredda fino a quando non si arresta. Lasciare che l'acqua scorra dal rubinetto per altre 3 ore. Quindi chiudere il rubinetto e aprire la valvola a livello del serbatoio. La valvola del serbatoio è aperta quando la leva si allinea con il connettore del tubo.
- (E) Attendere 2-4 ore che il serbatoio si riempia. Ancora una volta, verificare di tanto in tanto che non vi siano perdite. Dopo aver riempito il serbatoio, aprire il rubinetto per lavare il filtro post-tampone. Attendere 4-5 minuti che tutta l'acqua scorra dal serbatoio.
- (F) Chiudere il rubinetto e lasciare che il serbatoio si riempia.

NOTA BENE: Inizialmente, l'acqua può apparire torbida. Questo è dovuto all'aria intrappolata nel filtro post-tampone. Non è dannosa e sparirà in pochi minuti. Dopo aver installato un nuovo filtro post-tampone può volerci fino a una settimana perché l'aria intrappolata si dissipi.

L'impianto è pronto per l'uso. Potrete ora godere di acqua di qualità grazie al vostro impianto a osmosi inversa.

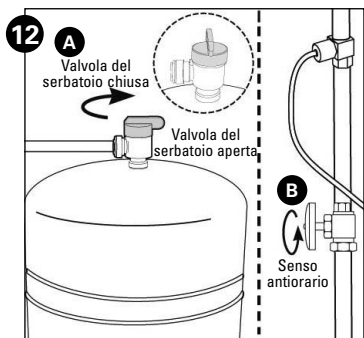
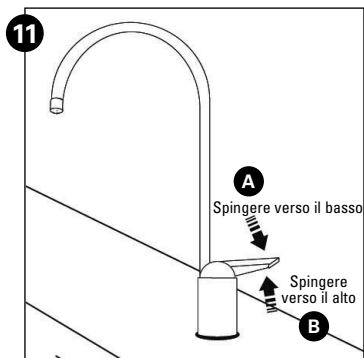

3 - INSTALLAZIONE OPZIONALE

Collegamento dell'impianto a osmosi inversa alla macchina per il ghiaccio / distributore d'acqua del frigorifero

ATTENZIONE:

- Se si collega questo apparecchio al frigorifero / alla macchina del ghiaccio all'impianto OI originario, aspettare ad accendere la macchina del ghiaccio fino a quando il filtro post-tampone non sia stato lavato secondo quanto indicato nella Fase 12.
- Servirsi di tubi e raccordi in plastica. Non utilizzare tubi di rame o raccordi in ottone

NOTA BENE: Per ottenere prestazioni ottimali, si raccomanda che la distanza tra l'impianto OI e la macchina del ghiaccio / il distributore d'acqua del frigorifero non sia superiore a 3 m (10 feet). A distanze superiori di 3 m, la pressione dell'acqua dell'impianto potrebbe non essere adeguata a fornire l'acqua al frigorifero.

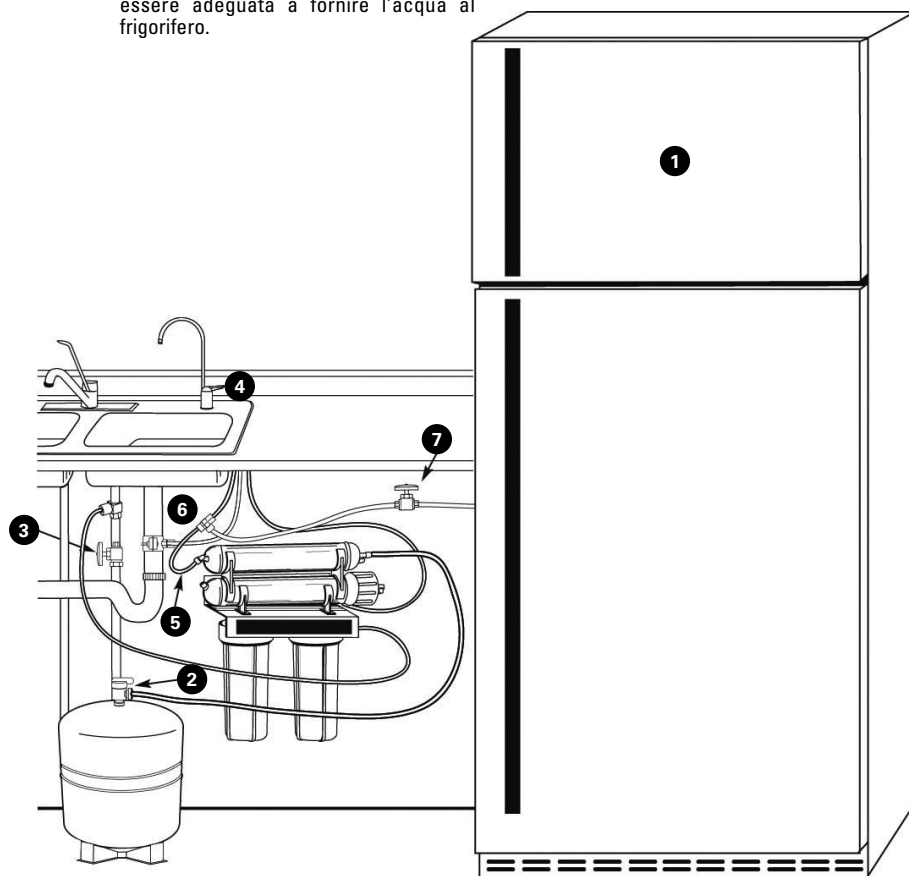

3 - INSTALLAZIONE OPZIONALE

Materiali richiesti (disponibili dal proprio ferramenta):

- Raccordo a compressione o di collegamento rapido a T da 0,635 cm x 0,635 cm x 0,952 cm (1/4" x 1/4" x 3/8")
 - 3 m (10 feet) di tubo in polietilene da 0,952 cm (3/8")
 - Valvola di chiusura
1. Chiudere l'acqua al frigorifero ed alla macchina del ghiaccio (consultare le linee guida del produttore).
 2. Chiudere la valvola del serbatoio (in cima al serbatoio).
 3. Chiudere l'acqua all'impianto OI a livello dell'ingresso dell'acqua fredda.
 4. Aprire il rubinetto dell'acqua potabile per rilasciare la pressione.
 5. Individuare il tubo (permeato) che porta al rubinetto dell'acqua potabile. Tagliare e inserire il raccordo a compressione o di collegamento rapido a T da 0,635 cm x 0,635 cm x 0,952 cm (1/4" x 1/4" x 3/8") nel tubo permeato. Consultare le linee guida del produttore prima di installare l'adattatore.

NOTA BENE: Quando si taglia il tubo del permeato si possono verificare perdite d'acqua.

6. Servendosi di un pezzo di tubo in polietilene da 3/8" collegare la linea della macchina del ghiaccio / del distributore dell'acqua alla porta libera del raccordo a compressione a T.
7. La valvola di chiusura deve essere installata il più vicino possibile a questa porta del raccordo a T. La valvola di chiusura deve essere installata su OFF. Consultare le linee guida del produttore prima di installare la valvola di chiusura.
8. Aprire completamente l'acqua fredda.
9. Aprire la valvola del serbatoio.
10. Chiudere il rubinetto dell'acqua potabile.
11. Aprire l'acqua al sistema OI a livello dell'ingresso dell'acqua fredda.
12. Accendere la macchina per il ghiaccio e aprire la valvola di spegnimento. Consultare le istruzioni del produttore.
13. Verificare l'eventuale presenza di perdite e serrare i collegamenti, se necessario.

4 - SOSTITUZIONE DELLE CARTUCCE PRE-FILTRO E POST-FILTRO

Cartucce del pre-filtro di 1ª fase e del pre-filtro di 2ª fase:

La cartuccia va sostituita ogni sei mesi. Se l'acqua contiene elevate quantità di sedimenti, può essere necessario sostituire la cartuccia di 1ª fase più frequentemente. Se l'acqua contiene elevate quantità di cloro, può essere necessario sostituire il pre-filtro di 2ª fase più spesso.

1. Chiudere l'alimentazione dell'acqua in ingresso e la valvola del serbatoio. Collocare un vassoio sotto all'impianto per raccogliere eventuale acqua che dovesse sgocciolare durante la rimozione dell'alloggiamento dei filtri.
2. Aprire il rubinetto per rilasciare la pressione.
3. Svitare il fondo degli alloggiamenti del filtro dai tappi. Servirsi della chiave del filtro. Gettare via le cartucce usate.
4. Rimuovere gli O-ring neri in gomma dalle scanalature negli alloggiamenti. Pulire le scanalature e gli O-ring; mettere da parte gli O-ring.
5. Risciacquare gli alloggiamenti con abbondante acqua e riempire ciascuno di essi per 1/3 con acqua. Aggiungere 2 cucchiaini di candeggina e strofinare energicamente con una spazzola non abrasiva o una spugna. Risciacquare a fondo.
6. Lubrificare ciascun O-ring con uno strato di grasso in silicone pulito. Con due dita, spingere ciascun O-ring saldamente nella scanalatura sotto alle filettature dell'alloggiamento adeguato.

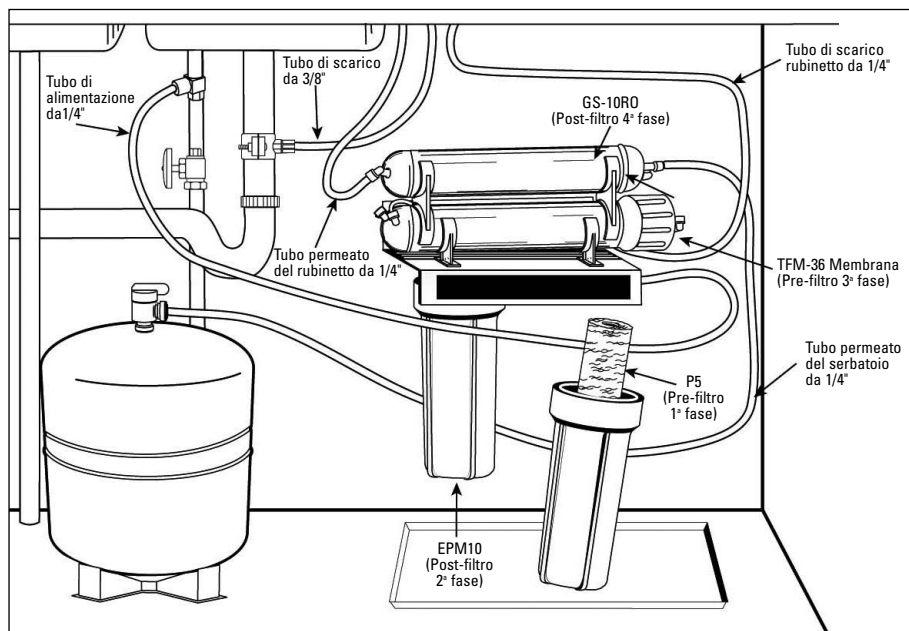

4 - SOSTITUZIONE DELLE CARTUCCE PRE-FILTRO E POST-FILTRO

ATTENZIONE: L'O-ring di gomma fornisce l'isolamento stagno tra il tappo e la parte inferiore dell'alloggiamento. È importante che l'O-ring sia adeguatamente collocato nella scanalatura tra le filettature dell'alloggiamento per evitare perdite d'acqua.

7. Inserire le cartucce a livello della parte inferiore degli alloggiamenti. Assicurarsi che la cartuccia scivoli sopra al tubo piezometrico sul fondo dell'alloggiamento.

NOTA BENE: Assicurarsi di installare le cartucce nei giusti alloggiamenti (si veda lo schema sulla pagina precedente).

8. Riavvitare il fondo degli alloggiamenti sui tappi in maniera sicura, senza serrare eccessivamente. Aprire l'acqua fredda. Verificare l'eventuale presenza di perdite. Verificare periodicamente per assicurarsi che non si sviluppino perdite.

Cartuccia post-filtro 4ª fase: il post-filtro deve essere sostituito ogni dodici mesi.

1. Chiudere l'alimentazione dell'acqua in ingresso e la valvola del serbatoio. Collocare un vassoio sotto all'impianto per raccogliere eventuale acqua che dovesse sgocciolare durante la rimozione dell'alloggiamento dei filtri.
2. Aprire il rubinetto per rilasciare la pressione.
3. Rimuovere il filtro dalla staffa e scartarlo.
4. Rimuovere i tubi dai raccordi premendo il collare attorno al raccordo stesso estraendo la tubatura con l'altra mano.

NOTA BENE: Se devono essere installati raccordi rapidi, fissare le filettature dei raccordi servendosi di 3 giri di nastro in Teflon® e attaccarli al filtro.

ATTENZIONE: Assicurarsi che il nastro non tocchi l'O-ring sul raccordo: in caso contrario si potrebbe verificare una perdita.

NOTA BENE:

- Sul filtro è presente una freccia che indica la direzione del flusso. Il raccordo a T si collega al lato di ingresso del filtro, mentre il raccordo a gomito si fissa al lato di uscita.
 - Stringere i raccordi a mano, quindi serrare di 1/4 di giro servendosi di una chiave.
5. Fissare il filtro di 4ª fase alla staffa con il raccordo a T sulla destra.
 6. Fissare i tubi ai raccordi inserendoli fino a fine corsa. Verificare se il tubo è ben inserito cercando di estrarlo delicatamente.

5 - SOSTITUZIONE DELLA MEMBRANA A OSMOSI INVERSA 3ª FASE

La membrana a osmosi inversa

Quando utilizzata nelle condizioni operative specificate nella prima pagina del manuale, la membrana a osmosi inversa dovrebbe durare almeno un anno. La membrana va sostituita dopo 18-24 mesi. Va sostituita prima se si notano cattivi odori, un sapore cattivo o un notevole declino nella produzione dell'acqua. La durata precisa della membrana del vostro impianto dipenderà dalla qualità dell'acqua che entra nel sistema e dalla frequenza con la quale viene utilizzato. Un utilizzo frequente dell'impianto impedisce l'accumulo di sali e minerali sulla membrana sotto forma di calcare. Più acqua dovrà produrre l'impianto, più la membrana durerà. Per prolungare la durata della membrana si possono trovare vari modi per utilizzare l'impianto. In occasione di prolungati periodi di inutilizzo (ad esempio durante una vacanza), rimuovere la membrana dal relativo alloggiamento e metterla in un sacchetto di plastica sigillato. Riporre la membrana in frigorifero per un utilizzo futuro.

NON CONGELARE.

NOTA BENE: Se l'impianto resta inutilizzato per più di 2 o 3 giorni, svuotare il serbatoio.

Sostituzione della membrana e sterilizzazione del sistema e dei filtri

NOTA BENE:

- Si raccomanda di sterilizzare il sistema ogni volta che si sostituisce la membrana. Non è necessario sterilizzare il sistema quando si sostituiscono solo i pre-filtri o il post-filtro.
- Quando si installa una nuova membrana si raccomanda di sostituire anche le cartucce del pre-filtro e del post-filtro.

Rimozione della membrana e dei filtri

1. Chiudere l'alimentazione dell'acqua fredda. Attendere cinque minuti che il sistema si depressurizzi. Collocare un vassoio sotto all'impianto per raccogliere eventuale acqua che dovesse sgocciolare durante la rimozione degli alloggiamenti dei filtri.
2. Aprire il rubinetto dell'acqua potabile a livello del serbatoio di scarico. Quando il serbatoio si è svuotato, chiudere il rubinetto.
3. Reggere l'alloggiamento della membrana con una mano e rimuovere il tappo con l'altra mano.

ATTENZIONE: Non scollegare la tubatura dal tappo della membrana.

4. Per rimuovere la membrana OI, afferrare il tubo della membrana con delle pinze e tirare. Gettare via la membrana vecchia. Riavvitare il tappo sull'alloggiamento della membrana. NON installare la nuova membrana.
5. Svitare gli alloggiamenti dei filtri dai tappi e scartare le cartucce usate.
6. Rimuovere gli O - ring neri in gomma dalle scanalature degli alloggiamenti. Pulire le scanalature e gli O - ring e mettere da parte questi ultimi.

Sterilizzazione del sistema

7. Sciacquare abbondantemente con acqua la parte inferiore degli alloggiamenti e riempire ciascuno di essi per 1/3 con acqua. Aggiungere 2 cucchiaini di candeggina domestica a ciascun alloggiamento e sfregare il tappo, la parte inferiore degli alloggiamenti e l'alloggiamento della membrana servendosi di una spugna non abrasiva o un panno. Risciacquare con cura.
8. Lubrificare gli O-ring con uno strato di grasso al silicone pulito. Con due dita, premere ciascun O-ring saldamente nella scanalatura al di sotto delle filettature del giusto alloggiamento.

ATTENZIONE: L'O-ring di gomma garantisce l'isolamento impermeabile tra il tappo e la parte inferiore dell'alloggiamento. È importante che l'O-ring sia posizionato adeguatamente nella scanalatura al di sotto delle filettature dell'alloggiamento, in quanto in caso contrario si potrebbe verificare una perdita d'acqua.

9. Avvitare la parte inferiore dell'alloggiamento sui tappi SENZA inserire i pre-filtri e stringendo a mano. Non serrare eccessivamente.
10. Aprire l'alimentazione dell'acqua fredda e lasciar girare l'impianto per 2 o 3 minuti per fare in modo che la soluzione di candeggina circoli nell'intero impianto.
11. Chiudere l'alimentazione dell'acqua fredda e aprire il rubinetto dell'acqua potabile. Lasciare che il rubinetto scorra per circa 30 secondi prima di chiuderlo.
12. Lasciar riposare l'intero impianto per 30 minuti affinché si sterilizzi.
13. Dopo 30 minuti, aprire il rubinetto dell'acqua potabile per lasciar scorrere fuori l'acqua con la candeggina (circa 3-5 minuti).
14. Svitare la parte inferiore degli alloggiamenti. Gettare via l'acqua con la candeggina e risciacquare abbondantemente.

Sostituzione della membrana e delle cartucce dei filtri

Per sostituire i filtri, si veda il capitolo "Sostituzione delle cartucce pre-filtro e post-filtro"

Per sostituire la membrana, si veda il capitolo "Installazione - Fase 10: installazione della membrana e Fase 12: Avvio del sistema"

NOTA BENE: Dopo aver installato una nuova membrana e nuove cartucce, lasciar girare il sistema per 3 ore per riempire il serbatoio. Verificare ogni ora l'eventuale presenza di perdite. Man mano che si forma la pressione all'interno del serbatoio, si potrebbero verificare perdite che non erano presenti subito dopo l'installazione.

6 - RISOLUZIONE DEI PROBLEMI

Perdite tra la parte inferiore dell'alloggiamento e il tappo

1. Assicurarsi che la vasca di raccolta sia saldamente avvitata al tappo. Se ancora perde, chiudere la fornitura d'acqua fredda e le valvole del serbatoio.
2. Pulire la guarnizione toroidale (O-ring) in gomma nera e lubrificarla con grasso in silicone pulito. Con due dita, inserire l'O-ring nella scanalatura tra le filettature dell'alloggiamento e premerlo in posizione. Stringere nuovamente l'alloggiamento sul tappo.
3. Aprire la fornitura d'acqua fredda e la valvola del serbatoio. Se la perdita persiste, contattare il servizio di assistenza tecnica.

Perdite a livello del gruppo della valvola del serbatoio

1. Aprire il rubinetto dell'acqua potabile per drenare il serbatoio. Lasciare che il rubinetto dell'acqua potabile scorra fino a sgocciolare. Chiudere l'alimentazione dell'acqua fredda.
2. Spingere sul collare bianco del raccordo della valvola del serbatoio ed estrarre la tubatura. Svitare la valvola del serbatoio dal serbatoio stesso. Riavvolgere le filettature sulla parte superiore del serbatoio servendosi di nastro in Teflon®. Riavvitare la valvola del serbatoio sul serbatoio stesso. Tagliare via 1/2" dal fondo della tubatura e reinserire 5/8" nel raccordo della valvola del serbatoio.
3. Aprire l'alimentazione dell'acqua fredda e chiudere il rubinetto dell'osmosi inversa. Lasciare che il sistema si pressurizzi per alcune ore e verificare l'eventuale presenza di perdite. Verificare ancora dopo che il serbatoio si è completamente pressurizzato.

Perdite a livello dei raccordi di collegamento rapido

1. Chiudere l'alimentazione dell'acqua fredda e la valvola del serbatoio.
2. Abbassare il collare in plastica ed estrarre la tubatura.
3. Tagliare via 1" di tubatura e apporre un segno a 5/8" dalla fine della tubatura. Questa deve essere tagliata in maniera esatta. Le bavature interne ed esterne devono essere rimosse.
4. Spingere la tubatura di 5/8" nel raccordo.
5. Aprire l'alimentazione dell'acqua fredda e la valvola del serbatoio. Se la perdita persiste, contattare il proprio installatore.

Assenza di flusso o flusso lento dalla linea della salamoia (scarico)

Meno di 1 tazza al minuto

NOTA BENE: Prima di verificare il flusso della salamoia (o scarto), assicurarsi che il sistema stia producendo acqua chiudendo la valvola a livello del serbatoio e aprendo il rubinetto. Dal rubinetto deve scorrere l'acqua.

1. Esaminare i pre-filtri P5 ed EPM10. Se intasati, sostituirli (si veda il capitolo "Sostituzione delle cartucce pre-filtro e post-filtro") e verificare nuovamente la portata della salamoia (o scarto).
2. Se i pre-filtri non presentano alcun problema, probabilmente il dispositivo di controllo del flusso della salamoia (o scarto) è intasato. Chiamare il proprio installatore.

6 - RISOLUZIONE DEI PROBLEMI

Elevati livelli di TDS nell'acqua prodotta

Qualora venissero riscontrati elevati livelli di TDS (solidi disciolti totali) nell'acqua prodotta (circa il 30% o più di quanto misurato nell'acqua di rubinetto, così come determinato con un misuratore di conduttività o tramite un rubinetto di monitoraggio TDS, potrebbe essere necessario sostituire la membrana OI, oppure il tubo di controllo di flusso della salamoia (o di scarico) potrebbe essere intasato. Rivolgersi al proprio rivenditore o idraulico per verificare il livello di TDS dell'acqua.

Produzione ridotta

Un flusso di acqua prodotta lento o assente solitamente indica o un pre-filtro intasato o una membrana esaurita. Innanzitutto, sostituire i pre-filtri. Se il tasso di produzione non migliora, sostituire la membrana.

Graduale ritorno di cattivo gusto e odori

Il graduale ritorno di cattivi sapori e odori in un determinato periodo di tempo può indicare che le cartucce del filtro e/o la membrana OI devono essere sostituiti (si vedano i capitoli "Sostituzione delle cartucce pre-filtro e post-filtro" e "Sostituzione della membrana a osmosi inversa di 3ª fase").

Improvviso ritorno di cattivo gusto e odori

Se subito dopo aver portato a termine le operazioni di manutenzione si nota il ritorno di evidenti cattivi odori e sapori, contattare l'installatore.

Assenza di pressione dell'acqua dal rubinetto dell'acqua potabile o basso volume nel serbatoio

1. Chiudere l'alimentazione dell'acqua fredda al sistema.
2. Sollevare il serbatoio per verificare se è vuoto. In caso contrario, aprire il rubinetto dell'acqua potabile per svuotare l'acqua dal serbatoio.

NOTA BENE: Potrebbe essere necessario pompare una piccola quantità d'aria nel serbatoio servendosi di una pompa da bicicletta per rimuovere tutta l'acqua dal serbatoio.

3. Quando il serbatoio è vuoto, servirsi di un manometro per verificarne la pressione. Un serbatoio vuoto dovrebbe contenere una pressione compresa tra 0.34 e 0.48 bar (da 5 a 7 psi). Aumentare o diminuire la pressione dell'aria nel serbatoio di conseguenza.
4. Aprire l'alimentazione dell'acqua fredda. Lasciare che il sistema giri per 3 ore per riempire il serbatoio, quindi verificare le prestazioni del sistema. Se queste non sono migliorate, contattare il proprio installatore.

7 - PARTS GUIDE

1	SH244796	Drain Clamp
2	SH244797	Inlet Supply Adapter
3	SH244820	Faucet
4	SH153049	Housing
5	SH244794	1/4-inch Tubing
6	SH244795	3/8-inch Tubing
7	SH244783	Tank Valve (1/4" NPT x 1/4' QC)
8	SH244782	Storage Tank
9	155014-43	1st Stage Sediment Pre-filter (P5)
10	155634-43	2nd Stage Pre-filter (EPM10)

11	555235-43	3rd Stage RO Membrane TFM-36
12	555573-43	4th Stage Post-filter GS-10RO-B with fittings
13	150539	SW-1 Wrench
14	150640	RO Housing Wrench
15	143495	Silicone
16	SH244787	Valve Auto Shut-off
17	161080	Membrane Housing
*	SH244792	Flow Restrictor, TFM-36

* Not Shown - Non montré - Nicht dargestellt - No ilustrado - Non illustrato

